

---

## Opérateur DYNA\_VIBRA

---

### 1 But

---

DYNA\_VIBRA permet de réaliser un calcul de réponse transitoire ou harmonique sur un modèle linéaire sur base physique ou sur base modale. Il peut également traiter les non-linéarités localisées pour les calculs de réponse transitoire sur base modale.

Le concept produit dépend du type de calcul réalisé (`tran_gene`, `dyna_trans`, `harm_gene`, `dyna_harmo` ou `acou_harmo`).

## 2 Syntaxe

```
nom_concept [dyna_vibra_prod] = DYNA_VIBRA (

    ◇ reuse = nom_concept,
    ◆ BASE_CALCUL = ( | 'PHYS',
                     | 'GENE',
                     ),
    ◆ TYPE_CALCUL = ( | 'TRAN',
                     | 'HARM',
                     ),
# Mots clés concernant la mise en données si calcul harmonique ou transitoire sur base physique :
    ◇ MODELE = mo, [modele]
    ◇ CHAM_MATER = chmat, [cham_mater]
    ◇ CARA_ELEM = carac, [cara_elem]

# Mots clés renseignant les matrices assemblées :
    ◆ MATR_MASS = ma , [matr_asse_gene_R]
                               [matr_asse_depl_R]
                               [matr_asse_pres_C]

    ◆ MATR_RIGI = ri , [matr_asse_gene_R]
                               [matr_asse_depl_R]
                               [matr_asse_pres_C]
                               [matr_asse_depl_C]
                               [matr_asse_gene_C]

    ◇ MATR_AMOR = am , [matr_asse_gene_R]
                               [matr_asse_depl_R]
                               [matr_asse_pres_C]

    ◇ MATR_IMPE_PHI = imp, [matr_asse_DEPL_R]
                               [matr_asse_GENE_R]

    ◇ BASE_ELAS_FLU = melasflu, [melasflu]
    ◇ NUME_VITE_FLU = nume_vite, [I]
    # si BASE_ELAS_FLU :
        ◆ TRAITEMENT_NONL = 'IMPLICITE',
    # sinon :
        ◆ TRAITEMENT_NONL = /'IMPLICITE',
                               /'EXPLICITE' [DEFAULT]

# si calcul harmonique avec concept ré-rentrant:
    ◇ RESULTAT = harm, [dyna_harmo]
                               [harm_gene]

# introduction de l'amortissement modal:
    ◇ AMOR_MODAL = _F(
        ◇ AMOR_REDUIT = la , [l_R]
        ◇ LIST_AMOR = l_amor, [listr8]
        # si transitoire sur base physique
        ◆ MODE_MECA = mode, [mode_meca]
        ◇ NB_MODE = nbmode, [I]
    ),

# paramètres pour le calcul harmonique:
    ◆ / FREQ = lf, [l_R]
    / LIST_FREQ = cf, [listr8]
    ◇ / TOUT_CHAM = 'OUI', [DEFAULT]
```

```

/  NOM_CHAM                = | 'DEPL',
                              | 'VITE',
                              | 'ACCE',

# Opérandes spécifiques à la prise en compte d'un transitoire de vitesse
pour les rotors (vitesse de rotation variable)
  ◊ VITESSE_VARIABLE = / 'NON', [DEFAULT]
                    / 'OUI',
# si VITESSE_VARIABLE == 'OUI' :
  ◆ VITE_RÖTA = vrot, [fonction]
  ◆ MATR_GYRO = gyro, [matr_asse_gene_R]
  ◊ ACCE_ROT = arot, [fonction]
  ◊ MATR_RIGY = gyro, [matr_asse_gene_R]
# si VITESSE_VARIABLE == 'NON' :
  ◊ VITE_RÖTA = / 0.0, [DEFAULT]
                / vrot, [R]

# paramètres des schémas d'intégration
  ◊ SCHEMA_TEMPS = _F (
    ◆ SCHEMA = | 'NEWMARK',
                | 'WILSON',
                | 'DEVOGE',
                | 'ADAPT_ORDRE1',
                | 'ADAPT_ORDRE2',
                | 'DIFF_CENTRE', [DEFAULT]
                | 'ITMI',
                | 'RUNGE_KUTTA_54',
                | 'RUNGE_KUTTA_32',

# Mots clés associés uniquement au schéma 'NEWMARK' :
  ◊ BETA = /0.25, [DEFAULT]
          /beta, [R]
  ◊ GAMMA = /0.5, [DEFAULT]
          /gamma, [R]

# Mot clés associé uniquement au schéma 'WILSON' :
  ◊ THETA = /1.4, [DEFAULT]
          /th, [R]

# Mots clés associés à tous les schémas adaptatifs :
  ◊ PAS_MAXI = dtmax, [R]
  ◊ PAS_MINI = dtmin, [R]
  ◊ NMAX_ITER_PAS = / 16, [DEFAULT]
                  / N, [I]

# Mots clés associés aux schémas 'RUNGE_KUTTA_*' et 'DEVOGE':
  ◊ TOLERANCE = /1.E-5, [DEFAULT]
              /tol, [R]
  ◊ ALPHA = /0., [DEFAULT]
          /alpha, [R]

# Mots clés associés uniquement aux schémas 'ADAPT_ORDRE*' :
  ◊ VITE_MIN = / 'NORM', [DEFAULT]
              / 'MAXI',
  ◊ COEF_MULT_PAS = / 1.1, [DEFAULT]
                  / cmp, [R]
  ◊ COEF_DIVI_PAS = / 1.33333334, [DEFAULT]
                  / cdp, [R]
  ◊ PAS_LIMI_RELA = / 1.E-6, [DEFAULT]
                  / per, [R]
  ◊ NB_POIN_PERIODE = / 50, [DEFAULT]
                    / N, [I]
```

```
),
♦ INCREMENT = _F( ♦ / LIST_INST = litps, [listr8]
                  ♦ / INST_FIN= tf, [R]
                  / NUME_FIN= nufin, [I]
                  / PAS = dt, [R]
                  ♦ INST_INIT = ti, [R]
                  ♦ INST_FIN= tf, [R]

                  ♦ VERI_PAS = / 'OUI', [DEFAULT]
                  / 'NON',

),

♦ ETAT_INIT = _F( ♦ / RESULTAT = res, [tran_gene]
                  ♦ / NUME_ORDR E = no, [I]
                  / INST_INIT = to, [R]
                  ♦ CRITERE= /'RELATIF', [DEFAULT]
                  /'ABSOLU',
                  # Si CRITERE == 'RELATIF'
                  ♦ PRECISION = / 1.E-06, [DEFAULT]
                  / prec, [R]
                  # Si CRITERE == 'ABSOLU'
                  ♦ PRECISION = prec, [R]

                  / ♦ DEPL = do, [vect_asse_gene]
                  [cham_no]
                  ♦ VITE = vo, [vect_asse_gene]
                  [cham_no]
                  # sur base physique
                  ♦ ACCE = acc, [cham_no]

),

♦ EXCIT = _F( ♦ / VECT_ASSE = v, [cham_no]
              / VECT_ASSE_GENE = v, [vect_asse_gene]
              / CHARGE = chi, [char_meca]
              ♦ / FONC_MULT = f, [fonction]
              [nappe]
              [formule]
              / COEF_MULT = a, [R]
              / FONC_MULT_C = hci, [fonction_C]
              [formule_C]
              / COEF_MULT_C = aci, [C]
              ♦ NUME_ORDRE = nmordr, [I]
              ♦ ACCE = ac, [fonction]
              [nappe]
              [formule]
              ♦ VITE = vi, [fonction]
              [nappe]
              [formule]
              ♦ DEPL = dp, [fonction]
              [nappe]
              [formule]
              ♦ PHAS_DEG = / 0., [DEFAULT]
              / phi, [R]
              ♦ PUIS_PULS = / 0, [DEFAULT]
              / ni, [Is]

# Opérandes et mots clés spécifiques à l'analyse sismique
♦ MULT_APPUI = / 'NON', [DEFAULT]
```

```

/ 'OUI',
◇ DIRECTION = (dx, dy, dz, drx, dry, drz), [l_R]
◇ GROUP_NO = lgrno, [l_groupe_no]

◇ CORR_STAT = 'OUI'
  ◆ D_FONC_DT = dfdt, [fonction]
  ◆ D_FONC_DT2 = dfdt2, [fonction]
),

◇ / MODE_STAT = psi, [mode_meca]
  / MODE_CORR = modcor, [mult_elas]
  [mode_meca]

◇ EXCIT_RESU =
  _F( ◆ RESULTAT = resuforc, [dyna_harmo]
      [harm_gene]
      [dyna_trans]
      [tran_gene]

      ◇ /COEF_MULT = ai, [R]
        /COEF_MULT_C = aci, [C]
    ),

```

## # Les différents types de non-linéarité

```

◇ COMPOTEMENT = _F(
  ◆ RELATION = | 'DIS_CHOC',
                | 'ROTOR_FIS',
                | 'PALIER_EDYOS',
                | 'FLAMBAGE',
                | 'ANTI_SISM',
                | 'DIS_VISC',
                | 'DIS_ECRO_TRAC',
                | 'RELA_EFFO_DEPL',
                | 'RELA_EFFO_VITE',
                | 'YACST',

  # Si RELATION == 'DIS_CHOC'
  ◇ INTITULE = Int, [l_Kn]

  ◆ / GROUP_NO_1 = grno1, [group_no]
    ◇ GROUP_NO_2 = grno2, [group_no]
    / GROUP_MA = grma, [group_ma]

  ◆ OBSTACLE = obs, [obstacle]
  ◆ NORM_OBST = nor, [listr8]
  ◇ ORIG_OBST = ori, [listr8]
  ◇ JEU = / 1., [DEFAULT]
        / jeu, [R]

  ◇ ANGL_VRIL = gamma, [R]

  ◇ DIST_1 = dist1, [R]
  ◇ DIST_2 = dist2, [R]

  ◇ SOUS_STRUC_1 = ss1, [K8]
  ◇ SOUS_STRUC_2 = ss2, [K8]
  ◇ REPERE = / 'GLOBAL', [DEFAULT]
            / nom_sst, [K8]

  ◇ RIGI_NOR = kn, [R]
  ◇ AMOR_NOR = / 0., [DEFAULT]
              / cn, [R]

  ◇ RIGI_TAN = / 0., [DEFAULT]
              / kt, [R]

  ◇ AMOR_TAN = / ct, [R]
  ◇ FROTTEMENT = / 'NON' [DEFAULT]

```

```

/ 'COULOMB'
  ◆ COULOMB = mu [R]
/ 'COULOMB_STAT_DYNA'
  ◆ COULOMB_STAT = mus [R]
  ◆ COULOMB_DYNA = mud [R]
◇ UNIDIRECTIONNEL = / 'NON' [DEFAULT]
/ 'OUI'

# Si RELATION == 'ROTOR_FISS'
  ◆ GROUP_NO_G = grnog, [group_no]
  ◆ GROUP_NO_D = grnod, [group_no]
  ◆ ANGL_INIT = 0.0, [DEFAULT]
◇ ANGL_ROTA = 0.0, [fonction]
  ◆ K_PHI = kphi [fonction]
  ◆ DK_DPHI = dkdphi [fonction]

# Si RELATION == 'ANTI_SISM'
  ◆ GROUP_NO_1 = grno1, [group_no]
  ◆ GROUP_NO_2 = grno2, [group_no]
◇ RIGI_K1 = / 0., [DEFAULT]
/ kn, [R]
◇ RIGI_K2 = / 0., [DEFAULT]
/ kn, [R]
◇ SEUIL_FX = / 0., [DEFAULT]
/ Py, [R]
◇ C = / 0., [DEFAULT]
/ C, [R]
◇ PUIS_ALPHA = / 0., [DEFAULT]
/ alpha, [R]
◇ DX_MAX = / 1., [DEFAULT]
/ dx, [R]

# Si RELATION == 'DIS_VISC'
  ◆ GROUP_NO_1 = grno1, [group_no]
  ◆ GROUP_NO_1 = grno1, [group_no]
  ◆ GROUP_NO_2 = grno2, [group_no]
  ◆ / K1 = k1, [R]
/ UNSUR_K1 = usk1, [R]
  ◆ / K2 = k2, [R]
/ UNSUR_K2 = usk2, [R]
  ◆ / K3 = k3, [R]
/ UNSUR_K3 = usk3, [R]
  ◆ C = c, [R]
  ◆ PUIS_ALPHA = / 0.5, [DEFAULT]
/ alpha, [R]
  ◆ ITER_INTE_MAXI = / 20, [DEFAULT]
/ iter, [I]
  ◆ RESI_INTE_RELA = / 1.E-06, [DEFAULT]
/ resi, [R]

# Si RELATION == 'DIS_ECRO_TRAC'
  ◆ GROUP_NO_1 = grno1, [group_no]
  ◆ GROUP_NO_2 = grno2, [group_no]
  ◆ /FX = fx, [fonction]
/ FTAN = ftan, [fonction]
# si la fonction FTAN est donnée
  ◆ ECROUissage = | 'ISOTROPE',
| 'CINEMATIQUE'
  ◆ ITER_INTE_MAXI = / 20, [DEFAULT]
/ iter, [I]
  ◆ RESI_INTE_RELA = / 1.E-06, [DEFAULT]
/ resi, [R]

# Si RELATION == 'FLAMBAGE'
  ◆ GROUP_NO_1 = grno1, [group_no]
  ◆ GROUP_NO_2 = grno2, [group_no]
  ◆ OBSTACLE = obs, [obstacle]
◇ ORIG_OBST = ori, [listr8]

```

```

    ◆ NORM_OBST = nor, [listr8]
    ◆ ANGL_VRIL = gamma, [R]
    ◆ JEU = / 1., [DEFAULT]
      / jeu, [R]
    ◆ DIST_1 = dist1, [R]
    ◆ DIST_2 = dist2, [R]
    ◆ REPERE = / 'GLOBAL', [DEFAULT]
      / nom_sst, [K8]
    ◆ RIGI_NOR = kn, [R]
    ◆ FNOR_CRIT = flim, [R]
    ◆ FNOR_POST_FL = fseuil, [R]
    ◆ AMOR_NOR = / 0., [DEFAULT]
      / amor_nor, [R]
    ◆ ENFO_FL = / 1.E-20, [DEFAULT]
      / enfo_fl, [R]
    ◆ LARG_PLAT = / 0., [DEFAULT]
      / amor_nor, [R]
    ◆ DEPL_POST_FL = depl_post_fl, [listr8]
    ◆ RIGI_POST_FL = rigi_post_fl, [listr8]
    ◆ AMOR_FL = amor_fl, [R]
    ◆ AMOR_POST_FL = amor_post_fl, [listr8]

# Si RELATION == 'RELA_EFFO_DEPL'
    ◆ GROUP_NO = grnoe, [group_no]
    ◆ SOUS_STRUC = ss, [K8]
    ◆ NOM_CMP = nomcmp, [K8]
    ◆ FONCTION = f, [fonction]

# Si RELATION == 'RELA_EFFO_VITE'
    ◆ GROUP_NO = grnoe, [group_no]
    ◆ SOUS_STRUC = ss, [K8]
    ◆ NOM_CMP = nomcmp, [K8]
    ◆ FONCTION = f, [fonction]
),
# Fin du mot clé concernant la saisie des paramètres de non-linéarité

    ◆ VERI_CHOC = _F(
      ◆ STOP_CRITERE = / 'OUI', [DEFAULT]
        / 'NON', [R]
      ◆ SEUIL = / 0.5, [DEFAULT]
        / s, [R]
    ),

    ◆ ENERGIE = _F(
      ◆ CALCUL = 'OUI', [DEFAULT]
    )

    ◆ ARCHIVAGE = _F(
      ◆ | / LIST_INST = list, [listr8]
        / INST = in, [R]
      ◆ CRITERE = / 'RELATIF', [DEFAULT]
        / 'ABSOLU', [R]
      # Si CRITERE == 'RELATIF' :
      ◆ PRECISION = / 1.E-06, [DEFAULT]
        / prec, [R]
      # Si CRITERE == 'ABSOLU' :
      ◆ PRECISION = prec, [R]
      | PAS_ARCH = ipa, [I]
      ◆ CHAM_EXCLU = | 'DEPL',
        | 'VITE',
        | 'ACCE',
    ),

# si transitoire sur base physique ( dyna_trans )

    ◆ OBSERVATION = _F (
      ◆ TITRE = titre, [list_k]
      ◆ NOM_CHAM = | 'DEPL',

```

```
        | 'VITE',
        | 'ACCE',

    ◇ EVAL_CHAM = /'VALE', [DEFAULT]
                /'MIN',
                /'MAX',
                /'MOY',
                /'MINI_ABS',
                /'MAXI_ABS',
    ◇ NOM_CMP = lnocmp , [l_Kn]
    ◇ EVAL_CMP = /'VALE', [DEFAULT]
                /'FORMULE',
    { Si EVAL_CMP='FORMULE'
        ◇ FORMULE = form [formule_aster]
    }
    ◇ TOUT = 'OUI', [DEFAULT]
    ◇ /GROUP_MA= lgrma, [l_gr_maille]
    ◇ /MAILLE = lma, [l_maille]
    ◇ /NOEUD = no, [noeud]
    ◇ /GROUP_NO = rno, [gr_noeud]
    ◇ /OBSE_ETAT_INIT= /'OUI', [DEFAULT]
                    /'NON'
    ◇ /LIST_INST = linst, [listr8]
    ◇ /INST = linst, [l_R]
    ◇ /PAS_OBSE = pas, [I]
    ◇ CRITERE = /'RELATIF', [DEFAULT]
                /'ABSOLU',
    { Si CRITERE = 'RELATIF'
        ◇ PRECISION = /1.0E-6, [DEFAULT]
                    /prec, [R]
    }
    { Si CRITERE = 'ABSOLU'
        ◆ PRECISION =prec, [R]
    }
    },
    ◇ SOLVEUR = _F (voir [U4.50.01]),

    ◇ INFO = / 1, [DEFAULT]
            / 2,

    # si transitoire sur base généralisée
    ◇ IMPRESSION = _F( / ◇ TOUT = 'OUI', [DEFAULT]
                    ◇ NIVEAU = | 'DEPL_LOC',
                              | 'VITE_LOC',
                              | 'FORC_LOC',
                              | 'TAUX_CHOC',
                    ◇ INST_INIT = tī, [R]
                    ◇ INST_FIN = tf, [R]
                    / ◇ UNITÉ_DIS_VISC = unit1 [I]
                    ◇ UNITE_DIS_ECRO_TRAC = unit2 [I]
                ),

    ◇ TITRE = titre, [l_Kn]
)

```



Structure de données produite :

si BASE_CALCUL == 'PHYS' et TYPE_CALCUL == 'TRAN'	dyna_trans
si BASE_CALCUL == 'PHYS' et TYPE_CALCUL == 'HARM'	dyna_harmo
si BASE_CALCUL == 'GENE' et TYPE_CALCUL == 'HARM'	harm_gene
si AsType(MATR_RIGI) == matr_asse_pres_c	acou_harmo
si BASE_CALCUL == 'GENE' et TYPE_CALCUL == 'TRAN'	tran_gene

## Table des matières

1 But.....	1
2 Syntaxe.....	2
3 Opérandes d'indirection.....	15
3.1 TYPE_CALCUL.....	15
3.2 BASE_CALCUL.....	15
4 Opérandes communes à tout type de calcul.....	16
4.1 Opérande TITRE.....	16
4.2 Opérande SOLVEUR.....	16
5 Calcul de réponse transitoire sur base modale.....	17
5.1 Matrices généralisées.....	17
5.2 Mot-clé AMOR_MODAL.....	18
5.2.1 Opérandes AMOR_REDUIT / LIST_AMOR.....	18
5.3 Schémas d'intégration. Mot clé SCHEMA_TEMPS.....	18
5.3.1 Opérande SCHEMA.....	18
5.3.1.1 SCHEMA = 'NEWMARK' : schéma implicite.....	18
5.3.1.2 SCHEMA = 'DIFF_CENTRE' : schéma explicite d'ordre 1.....	19
5.3.1.3 SCHEMA = 'DEVOGE' : schéma explicite d'ordre 4.....	19
5.3.1.4 SCHEMA = 'ADAPT_ORDRE2' : schéma explicite d'ordre 2.....	19
5.3.1.5 SCHEMA = 'RUNGE_KUTTA_54' : schéma explicite à pas adaptatif.....	20
5.3.1.6 SCHEMA = 'RUNGE_KUTTA_32' : schéma explicite à pas adaptatif.....	21
5.3.1.7 SCHEMA = 'ADAPT_ORDRE1' : schéma explicite d'ordre 1.....	21
5.3.1.8 SCHEMA = 'ITMI' : schéma intégrale pour le calcul de la réponse de systèmes mécaniques très faiblement amortis.....	21
5.4 Mot clé INCREMENT.....	22
5.4.1 Opérandes LIST_INST/PAS/VERI_PAS/PAS_MINI/PAS_MAXI.....	22
5.4.2 Opérandes INST_INIT/INST_FIN/NUME_FIN.....	23
5.5 Mot clé ETAT_INIT.....	23
5.5.1 Opérandes RESU/DEPL/VITE.....	23
5.5.2 Opérandes INST_INIT / NUME_ORDRE.....	24
5.5.3 Opérande CRITERE.....	24
5.5.4 Opérande PRECISION.....	24
5.6 Description du chargement sous variables séparées : mot clé EXCIT.....	24
5.6.1 Opérandes VECT_ASSE_GENE / NUME_ORDRE.....	24
5.6.2 Opérande FONC_MULT / COEF_MULT.....	25
5.7 Mot clé EXCIT_RESU.....	25
5.7.1 Mot-clé RESULTAT.....	25
5.7.2 Opérande COEF_MULT.....	25
5.8 Cas particulier de l'analyse sismique.....	26

5.8.1	Prise en compte des modes négligés par correction statique : mots clés CORR_STAT, MODE_CORR et D_FONC_*	26
5.8.2	Prise en compte du multi-appuis : mots clés MODE_STAT, MULTI_APPUI et ACCE, VITE, DEPL	26
5.9	Prise en compte d'un transitoire de vitesse de rotation	27
5.9.1	Opérande VITESSE_VARIABLE	27
5.9.2	Opérandes VITE_ROTA, MATR_GYRO, ACCE_ROTA et MATR_RIGY	27
5.10	Mot clé VERI_CHOC	28
5.11	Mot clé COMPORTEMENT	28
5.11.1	Non linéarités localisées de type choc et frottement : DIS_CHOC	28
5.11.1.1	Opérande INTITULE	28
5.11.1.2	Opérandes GROUP_NO_1 / GROUP_NO_2 / GROUP_MA	28
5.11.1.3	Opérande OBSTACLE	29
5.11.1.4	Opérande NORM_OBST	29
5.11.1.5	Opérande ORIG_OBST	29
5.11.1.6	Opérande JEU	29
5.11.1.7	Opérande ANGL_VRIL	30
5.11.1.8	Opérandes DIST_1/DIST_2	31
5.11.1.9	Opérandes SOUS_STRUC_1 / SOUS_STRUC_2	31
5.11.1.10	Opérande REPERE	31
5.11.1.11	Opérande RIGI_NOR	32
5.11.1.12	Opérande AMOR_NOR	32
5.11.1.13	Opérande RIGI_TAN	32
5.11.1.14	Opérande AMOR_TAN	32
5.11.1.15	Opérande FROTTEMENT	32
5.11.1.16	Opérande UNIDIRECTIONNEL	32
5.11.2	Non linéarités localisées de rotor fissuré : ROTOR_FISS	33
5.11.3	Non-linéarité localisée : ANTI_SISM	33
5.11.4	Non-linéarité : DIS_VISC	34
5.11.4.1	Syntaxe	34
5.11.4.2	Opérandes liés à la position du dispositif	34
5.11.4.3	Opérandes liés au comportement	35
5.11.4.4	Opérandes liés à la convergence du comportement du dispositif	35
5.11.5	Non-linéarité : DIS_ECRO_TRAC	35
5.11.5.1	Syntaxe	36
5.11.5.2	Opérandes liés à la position du dispositif	36
5.11.5.3	Opérandes liés au comportement : FX ou FTAN	36
5.11.5.4	Opérandes liés à la convergence du comportement du dispositif	37
5.11.6	Non-linéarité : FLAMBAGE	37
5.11.7	Non-linéarité : RELA_EFFO_DEPL	39

5.11.7.1 Opérande GROUP_NO.....	39
5.11.7.2 Opérande SOUS_STRUC.....	39
5.11.7.3 Opérande NOM_CMP.....	40
5.11.7.4 Opérande FONCTION.....	40
5.11.8 Non-linéarité : RELA_EFFO_VITE.....	40
5.12 Mot clé ARCHIVAGE.....	40
5.12.1 Opérande LIST_INST/INST.....	40
5.12.2 Opérande PAS_ARCH.....	41
5.12.3 Opérande CRITERE.....	41
5.12.4 Opérande PRECISION.....	41
5.13 Opérande INFO.....	41
5.14 Opérande IMPRESSION.....	41
5.14.1 Opérandes TOUT / NIVEAU.....	42
5.14.2 Opérandes INST_INIT / INST_FIN.....	42
5.14.3 Opérande UNITE_DIS_VISC.....	42
5.15 Phase de contrôle.....	42
5.15.1 Vérification sur les matrices.....	42
5.15.2 Vérification et conseil sur le choix du pas de temps pour les schémas DIFF_CENTRE, DEVOGE et NEWMARK :.....	42
5.15.3 Phase d'exécution pour les schémas adaptatifs :.....	43
5.16 Prise en compte des effets d'interaction fluide-structure.....	43
6 Calcul de réponse transitoire sur base physique.....	44
6.1 Opérande MODELE.....	44
6.2 Opérande CHAM_MATER.....	44
6.3 Opérande CARA_ELEM.....	44
6.4 Matrices du système.....	44
6.5 Schémas d'intégration. Mot clé SCHEMA_TEMP.....	45
6.5.1 Opérande SCHEMA.....	45
6.6 Mot-clé ETAT_INIT.....	45
6.6.1 Opérandes RESULTAT.....	45
6.6.2 Opérandes DEPL/ VITE/ACCE.....	46
6.6.3 Opérandes NUME_ORDRE/ INST_INIT.....	46
6.6.4 Opérande CRITERE.....	46
6.6.5 Opérande PRECISION.....	46
6.7 Mot-clé EXCIT.....	47
6.7.1 Opérandes VECT_ASSE / CHARGE.....	47
6.7.2 Opérande FONC_MULT.....	47
6.7.3 Opérandes MULTI_APPUI / ACCE / VITE / DEPL / DIRECTION / GROUP_NO / MODE_STAT.....	47
6.8 Mot clé EXCIT_RESU.....	48

6.9 Mot-clé AMOR_MODAL.....	48
6.9.1 Opérandes MODE_MECA / AMOR_REDUIT / NB_MODE.....	48
6.10 Mot-clé ENERGIE.....	48
6.11 Mot-clé INCREMENT.....	49
6.11.1 Opérandes LIST_INST / PAS.....	49
6.11.2 Opérandes INST_INIT / INST_FIN / NUME_FIN.....	49
6.11.3 Opérandes VITE_MIN / COEF_MULT_PAS / COEF_DIV_PAS / PAS_LIMI_RELA / NB_POIN_PERIODE / NMAX_ITER_PAS / PAS_MINI.....	49
6.12 Mot-clé ARCHIVAGE.....	51
6.12.1 Opérandes LIST_INST/INST.....	51
6.12.2 Opérande PAS_ARCH.....	51
6.12.3 Opérande CRITERE.....	51
6.12.4 Opérande PRECISION.....	52
6.12.5 Opérande CHAM_EXCLU.....	52
6.13 Mot-clé OBSERVATION.....	52
6.13.1 Opérandes LIST_INST/INST/PAS_OBSE/OBSE_ETAT_INIT.....	52
6.13.2 Opérandes PRECISION/CRITERE.....	52
6.13.3 Opérandes NOM_CHAM/NOM_CMP.....	52
6.13.4 Opérandes TOUT/NOEUD/GROUP_NOEUD/MAILLE/GROUP_MA.....	53
6.13.5 Opérandes EVAL_CMP/FORMULE/EVAL_CHAM.....	53
6.14 Phase de contrôle.....	53
7 Calcul de réponse harmonique.....	54
7.1 Opérande RESULTAT.....	54
7.2 Opérande MODELE.....	54
7.3 Opérande CHAM_MATER.....	54
7.4 Opérande CARA_ELEM.....	54
7.5 Opérande MATR_MASS.....	55
7.6 Opérande MATR_RIGI.....	55
7.7 Opérande MATR_AMOR.....	55
7.8 Mot-clé AMOR_MODAL.....	55
7.8.1 Opérandes AMOR_REDUIT / LIST_AMOR.....	55
7.9 Opérande MATR_IMPE_PHI.....	55
7.10 Opérandes FREQ/LIST_FREQ.....	55
7.11 Opérandes TOUT_CHAM / NOM_CHAM.....	55
7.12 Mot clé EXCIT.....	56
7.12.1 Opérandes VECT_ASSE/VECT_ASSE_GENE/CHARGE.....	56
7.12.2 Opérandes FONC_MULT_C / COEF_MULT_C / FONC_MULT / COEF_MULT.....	56
7.12.3 Opérande PUIS_PULS.....	57
7.12.4 Opérande PHAS_DEG.....	57
7.12.5 Remarque.....	57

<a href="#">7.13 Opérande EXCIT_RESU.....</a>	<a href="#">57</a>
<a href="#">7.13.1 Opérande RESULTAT.....</a>	<a href="#">57</a>
<a href="#">7.13.2 Opérande COEF_MULT_C.....</a>	<a href="#">57</a>
<a href="#">7.14 Opérande INFO.....</a>	<a href="#">57</a>

## 3 Opérandes d'indirection

---

### 3.1 TYPE\_CALCUL

Ce mot clé qui permet de faire le choix entre le calcul transitoire (TYPE\_CALCUL='TRAN') et le calcul harmonique (TYPE\_CALCUL='HARM') .

### 3.2 BASE\_CALCUL

Ce mot-clé permet de faire le choix entre un calcul sur base physique (BASE\_CALCUL='PHYS') et un calcul sur base modale (BASE\_CALCUL='GENE') .

Les mots clés spécifiques à chaque type de calcul sont décrits dans les paragraphes suivants :

- Calcul de réponse transitoire sur base modale (§5)
- Calcul de réponse transitoire sur base physique (§6)
- Calcul de réponse harmonique (§7)

## 4 Opérandes communes à tout type de calcul

---

### 4.1 Opérande TITRE

◇ TITRE = titre

Titre de la structure de données résultat [U4.03.01].

### 4.2 Opérande SOLVEUR

◇ SOLVEUR

Ce mot clé facteur est facultatif. Il permet de définir la méthode de résolution du système. La syntaxe est décrite dans le document [U4.50.01].

**Remarque :** la méthode `MULT_FRONT` n'est pas disponible pour la résolution des systèmes avec des matrices généralisées.



## 5 Calcul de réponse transitoire sur base modale

Considérons le modèle aux éléments finis d'une structure linéaire, présentant des mécanismes de dissipations internes, soumise à des efforts extérieurs, pouvant aussi bien être connus a priori (chargements) que devant être évalués au fur et à mesure (efforts de chocs, contact, etc.). Dans le domaine temporel, la relation d'équilibre s'écrit :

$$\left[ K_e q(t) + D_v \dot{q}(t) + M \ddot{q}(t) \right] = B u(t) \quad (1)$$

où  $K_e$  est la matrice de raideur de la structure,  $D_v$  la matrice associée à la dissipation visqueuse, et  $M$  la matrice de masse. On note par ailleurs  $q$  le vecteur des degrés de liberté. Le terme d'efforts extérieur est défini par le produit d'une matrice de localisation des efforts  $B$  et d'un vecteur  $u$  précisant l'évolution temporelle de l'excitation. Cette écriture permet de séparer les composantes spatiales et temporelles d'un effort souvent noté  $f(t)$ . On aura donc, dans ce cas :

$$f(t) = B u(t) \quad (2)$$

La résolution du problème sur la base du modèle complet présenté dans la relation ci-dessus peut être rédhibitoire pour des modèles de taille industrielle. Pour contourner cette difficulté, on se propose de construire un modèle réduit possédant les mêmes propriétés spectrales que le problème complet. On postule donc l'existence d'une base de réduction  $T_r$  qui permette la représentation raisonnable du comportement de la structure sur la bande de fréquence d'intérêt. Dans ces conditions, on a donc :

$$q \approx T_r q_r \quad (3)$$

Les termes  $q_r$  de la combinaison linéaire correspondent aux amplitudes généralisées du problème complet projeté sur la base  $T_r$ . Ces amplitudes vérifient donc, dans le cas général :

$$\left[ T_r^T K_e T_r \right] q_r(t) + \left[ T_r^T D_v T_r \right] \dot{q}_r(t) + \left[ T_r^T M T_r \right] \ddot{q}_r(t) = T_r^T B u(t) \quad (4)$$

On résout donc ici un système de plus petite taille dont les inconnues sont les amplitudes généralisées  $q_r$ .

- $\left[ T_r^T K_e T_r \right]$  désigne la matrice de raideur généralisée.
- $\left[ T_r^T D_v T_r \right]$  désigne la matrice d'amortissement généralisé.
- $\left[ T_r^T M T_r \right]$  désigne la matrice de masse généralisée.

La base  $T_r$  est composée dans la majorité des cas de modes propres de la structure étudiée. Par abus de langage, on l'appellera par la suite « base modale ».

### 5.1 Matrices généralisées

Dans le cas d'un calcul par recombinaison modale, les matrices généralisées doivent être établies par l'opérateur PROJ\_MATR\_BASE [U4.63.12] ou par la macro-commande PROJ\_BASE [U4.63.11], à partir de la même base modale.

Dans le cas d'un calcul par sous-structuration dynamique, les matrices généralisées doivent être établies par l'opérateur ASSE\_MATR\_GENE [U4.65.04], à partir de la même numérotation généralisée.

- ◆ MATR\_MASS = ma  
Matrice de masse du système généralisé.  
Concept de type `matr_asse_gene_R`.
- ◆ MATR\_RIGI = ri  
Matrice de rigidité du système généralisé.  
Concept de type `matr_asse_gene_R`.
- ◇ MATR\_AMOR = am

Matrice d'amortissement du système généralisé.  
Concept de type `matr_asse_gene_R`.  
Cette option n'est pas disponible avec la méthode 'DEVOGE'.

## 5.2 Mot-clé AMOR\_MODAL

Ce mot-clé permet de prendre en compte un amortissement équivalent à de l'amortissement modal décomposé sur une base de modes pré-calculée sous forme de concept de type `mode_meca`. Cet amortissement est globalement pris en compte dans l'équation d'équilibre dynamique comme une force correctrice au second membre  $-C\dot{X}$ .

### 5.2.1 Opérandes AMOR\_REDUIT / LIST\_AMOR

◇ `/AMOR_REDUIT = la`

Liste des amortissements réduits ( $\eta_1, \eta_2, \dots, \eta_n$  pourcentages de l'amortissement critique) correspondants à chaque mode du système sous forme de liste de réels.

Cette option n'est pas disponible en sous-structuration dynamique car les amortissements réduits doivent être définis pour chaque sous-structure séparément (opérateur `MACR_ELEM_DYNA` [U4.65.01]).

**Remarque :** *si le nombre d'amortissements réduits donnés est inférieur au nombre de vecteurs de base utilisés dans la base modale, les amortissements des vecteurs supplémentaires sont pris égaux au dernier amortissement de la liste.*

`/LIST_AMOR = l_amor`

Nom du concept de type `listr8` contenant la liste des amortissements réduits.

## 5.3 Schémas d'intégration. Mot clé SCHEMA\_TEMPS

Sous ce mot-clé on peut renseigner un schéma d'intégration avec, éventuellement, ses paramètres. Les schémas disponibles sont à déclarer sous l'opérande `SCHEMA`.

### 5.3.1 Opérande SCHEMA

◇ `SCHEMA`

Choix de la méthode numérique de résolution. Dans le cas d'un calcul classique par recombinaison modale, l'utilisateur dispose de plusieurs méthodes de type explicite, d'une méthode intégrale et d'une méthode de type implicite.

Dans le cas d'un calcul par sous-structuration dynamique [R4.06.04], la méthode de calcul transitoire sur base modale calculée par sous-structuration supporte tous les schémas d'intégration évoqués. En revanche, la méthode de calcul transitoire sur les "bases" des sous-structures ne supporte que le schéma de type différence centrée et les schémas à pas de temps adaptatif.

#### 5.3.1.1 SCHEMA = 'NEWMARK' : schéma implicite

Ce schéma ne permet que l'intégration de problèmes linéaires. C'est le schéma par défaut pour la résolution. On peut préciser les paramètres d'intégration  $\beta$  et  $\gamma$  :

◇ `BETA = beta`

Valeur du paramètre  $\beta$  pour la méthode de NEWMARK. Par défaut  $\beta = 0.25$ .

◇ `GAMMA = gamm`

Valeur du paramètre  $\gamma$  pour la méthode de NEWMARK. Par défaut  $\gamma = 0.5$ .

## 5.3.1.2 SCHEMA = 'DIFF\_CENTRE' : schéma explicite d'ordre 1

Ce schéma supporte le calcul avec prise en compte de l'ensemble des non-linéarités localisées disponibles.

## 5.3.1.3 SCHEMA = 'DEVOGE' : schéma explicite d'ordre 4

Le schéma de DEVOGELAERE supporte le calcul avec prise en compte de l'ensemble des non-linéarités localisées disponibles.

## 5.3.1.4 SCHEMA = 'ADAPT\_ORDRE2' : schéma explicite d'ordre 2

Ce schéma (appelé 'ADAPT' dans les versions antérieures du code) supporte le calcul avec prise en compte de l'ensemble des non-linéarités localisées disponibles. Cette méthode utilise le schéma des différences centrées, l'algorithme d'adaptation du pas de temps s'appuie sur le calcul d'une « fréquence apparente » :

$$f_{APt} = \frac{1}{2\pi} \sqrt{\frac{\ddot{x}_t - \ddot{x}_{t-1}}{x_t - x_{t-1}}} \quad (5)$$

On précise ci-après les opérandes spécifiques à la méthode d'intégration par pas de temps adaptatifs. Ce sont les opérandes suivants du mot clé facteur INCREMENT :

◇ NB\_POIN\_PERIODE = N

Nombre de points par période apparente. C'est ce paramètre qui fixe la précision du calcul. Il doit être au moins égal à 20; sa valeur par défaut (50) garantit une précision satisfaisante (de l'ordre de 1%) dans la plupart des cas.

◇ VITE\_MIN =

Méthode de calcul de la vitesse de référence utilisée pour évaluer la fréquence apparente.

Quand le dénominateur de la fréquence apparente ( $x_n - x_{n-1}$ ) devient faible, celle-ci peut devenir très élevée, ce qui conduit à un raffinement injustifié du pas de temps. Pour y remédier, l'algorithme utilise le critère suivant :

$$\frac{|x_n - x_{n-1}|}{\Delta t} \leq V_{min} \Rightarrow f_{APn} = \frac{1}{2\pi} \sqrt{\frac{\ddot{x}_n - \ddot{x}_{n-1}}{V_{min} \Delta t}} \quad (6)$$

$V_{min}$  peut être calculé de deux façons différentes selon la valeur de VITE\_MIN.

Si VITE\_MIN = 'NORM' : alors  $V_{min}(t_n) = \frac{\|V(t_n)\|}{100}$  pour tous les degrés de liberté. Ce cas peut être utilisé :

- si le système possède plusieurs degrés de liberté,
- si l'ordre de grandeur du déplacement n'est pas trop différent selon les degrés de liberté.

Si VITE\_MIN = 'MAXI' :  $V_{min}(t_n) = \frac{\text{Max}(|V^i(t_p)|)}{100}$  pour le degré de liberté  $i$ . Ce cas peut être utilisé :

- si le système possède un petit nombre de degrés de liberté (de 1 à 3),
- pour un système à plusieurs degrés de liberté, dans le cas où l'ordre de grandeur du déplacement est très différent selon les degrés de liberté (par exemple en présence de degrés de liberté de Lagrange en sous-structuration),
- si l'ordre de grandeur de la vitesse ne varie pas trop au cours du temps.

◇ NMAX\_ITER\_PAS = N

Nombre maximal de réductions du pas de temps par pas de calcul. Il est par défaut égal à 16, ce qui limite le coefficient de réduction du pas à  $0,75^{16} = 10^{-2}$  par itération (lorsque le pas de temps est trop élevé, on reprend le calcul avec un pas plus faible :  $\Delta t_n' = 0,75 \Delta t_n$ ).

NMAX\_ITER\_PAS peut être :

- augmenté pour permettre au pas de temps de chuter de façon plus brutale,
- diminué si le pas de temps semble excessivement raffiné, par exemple en présence de discontinuités (frottement sec, excitation discontinue, ...).

Si, à un instant donné, on atteint ce nombre maximal de réductions successives du pas de temps, alors le code va quand même considérer que le pas final est correct et passer au pas suivant. Un message d'alarme est alors émis, qui signale un éventuel risque de perte de précision et qui conseille à l'utilisateur de relancer le calcul avec des paramètres modifiés (en jouant sur PAS, NMAX\_ITER\_PAS et / ou COEF\_DIVI\_PAS) pour permettre de franchir la difficulté avec un pas de temps plus petit.

◇ COEF\_MULT\_PAS = cmp

Coefficient d'augmentation du pas lorsque l'erreur est suffisamment faible :

$$\Delta t_n < \frac{0,75}{Nf_{APn}} \Rightarrow \Delta t_{n+1} = \text{cmp} \Delta t_n .$$

Sa valeur par défaut ( cmp=1.1 ) garantit stabilité et précision, mais il peut en général être augmenté (au plus jusqu'à 1.3 ) pour accélérer l'intégration.

◇ COEF\_DIVI\_PAS = cdp

Coefficient de raffinement du pas de temps ( > 1 ) lorsque l'erreur est supérieure à 1, que le nombre d'itérations maximales (N\_MAX\_ITER\_PAS) n'est pas atteint et que le pas de temps minimal n'est pas atteint :

$$\Delta t_n < \frac{1}{Nf_{APn}} , N_{iter} < N_{iter\_max} \text{ et } \Delta t_n > \text{plr} \Delta t_{initial} \\ \Rightarrow \Delta t_n = \frac{\Delta t_n}{\text{cdp}}$$

La valeur par défaut est de 1.33333334 , soit une réduction d'un facteur 0.75 .

◇ PAS\_LIMI\_RELA = plr

Coefficient appliqué au pas de temps initial pour définir la limite de raffinement et donc le pas de temps minimal :

La valeur par défaut est de 1.33333334 , soit une réduction d'un facteur 0.75 .

$$\Delta T_{min} = \text{plr} \Delta t_{initial}$$

### 5.3.1.5 SCHEMA = 'RUNGE\_KUTTA\_54' : schéma explicite à pas adaptatif.

Ce schéma fait partie de la famille des schémas d'intégration de type Runge-Kutta. En particulier, il s'agit du schéma d'intégration explicite de Dormand-Prince(54) [R5.06.04] à pas de temps adaptatif. Le schéma 'RUNGE\_KUTTA\_54' supporte la prise en compte de toutes les non-linéarités disponibles dans l'opérateur.

Le calcul du pas de temps optimal se fait par contrôle de l'erreur entre les approximations d'ordre 5 et 4 de la prédiction du vecteur d'état (concaténation des vecteurs de déplacement et vitesse).

Ce schéma s'appuie sur la condition de contrôle de l'erreur relative suivante :

$$err \leq tol \quad (7)$$

Avec :

$$err = \frac{1}{n} \sum_i \sqrt{\left(\frac{y_{ii} - \hat{y}_{ii}}{sc_i}\right)^2} \text{ et } sc_i = MAX(|y_{i0}|, |y_{ii}|) + \alpha \quad (8)$$

Où :

- $y_{ii}$  est la valeur de la prédiction d'ordre 5 de la composante  $i$  du vecteur d'état  $y$
- $\hat{y}_{ii}$  est la valeur de la prédiction d'ordre 4 de la composante  $i$  du vecteur d'état  $y$
- $n$  est la taille du vecteur d'état  $y$
- $y_{0i}$  est la valeur de la composante  $i$  du vecteur d'état  $y$  à l'état actuel

◇ TOLERANCE = tol

Valeur de contrôle d'erreur relative donnée par l'utilisateur. Par défaut elle vaut 1.E-3.

◇ ALPHA = alpha

Valeur de régularisation donnée par l'utilisateur intervenant dans l'expression de  $sc_i$ . Par défaut elle vaut 1.E-3.

### 5.3.1.6 SCHEMA = 'RUNGE\_KUTTA\_32' : schéma explicite à pas adaptatif.

Comme le schéma 'RUNGE\_KUTTA\_54', le schéma 'RUNGE\_KUTTA\_32' fait partie de la famille des schémas d'intégration de type Runge-Kutta. Dans ce cas, il s'agit du schéma d'intégration explicite de Bogacki-Shampine(32) [R5.06.04] à pas de temps adaptatif.

Comme le schéma précédent, il supporte la prise en compte de l'ensemble des non-linéarités disponibles dans l'opérateur.

Pour ce schéma, le calcul du pas de temps optimal se fait par contrôle de l'erreur entre les approximations d'ordre 3 et 2 de la prédiction du vecteur d'état. Le calcul du pas de temps optimal, quant à lui, se fait de manière analogue au schéma précédent.

### 5.3.1.7 SCHEMA = 'ADAPT\_ORDRE1' : schéma explicite d'ordre 1

Ce schéma est une variante du schéma précédent 'ADAPT\_ORDRE2'. C'est en fait une version du schéma d'Euler avec pas de temps adaptatif. En dehors de cette différence, ce schéma s'utilise de la même manière que le schéma adaptatif d'ordre 2 : la syntaxe des mot-clés est la même et les méthodes de pilotage du pas de temps aussi.

### 5.3.1.8 SCHEMA = 'ITMI' : schéma intégrale pour le calcul de la réponse de systèmes mécaniques très faiblement amortis

Ce schéma d'intégration par méthode intégrale permet, pour les systèmes faiblement amortis, d'obtenir une réponse exacte à condition que les matrices dynamiques de masse, rigidité et d'amortissement soient diagonales.

## 5.4 Mot clé INCREMENT

### 5.4.1 Opérandes LIST\_INST/PAS/VERI\_PAS/PAS\_MINI/PAS\_MAXI

- ◆ / LIST\_INST = l\_temp  
Concept liste de réels de type `listr8`.  
Liste de réels définissant les instants  $t_i$  de calcul de la solution
- Schémas 'RUNGE\_KUTTA\_54' et 'RUNGE\_KUTTA32' :  
Pour les schémas de type Runge-Kutta, le mot clé LIST\_INST n'est pas pris en compte.  
  
/ PAS = dt
- Schémas 'DIFF\_CENTRE', 'NEWMARK', 'ITMI' :  
Pas de temps du calcul transitoire.
- Schémas 'ADAPT\_ORDRE1' et 'ADAPT\_ORDRE2' :  
Désigne le pas de temps initial utilisé par l'algorithme. Ce paramètre doit être suffisamment faible :
  - pour permettre le calcul des phases statiques (qui utilise toujours le pas de temps maximal),
  - pour démarrer correctement l'algorithme.Il doit cependant être suffisamment élevé pour ne pas pénaliser l'ensemble du calcul.
- Schémas 'RUNGE\_KUTTA\_54', 'RUNGE\_KUTTA32' et 'DEVOGE' :  
Désigne le pas de temps initial proposé par l'utilisateur. Si l'erreur de prédiction entre les ordres de contrôle vérifie  $err \leq 1$ , alors il s'agit du premier pas de calcul. Sinon, l'algorithme choisit automatiquement le pas de temps nécessaire afin de vérifier cette condition. Par la suite, le choix du pas de temps dans les algorithmes de Runge-Kutta est géré automatiquement.

◇ VERI\_PAS = rep

Vérification du pas de temps de calcul relativement au pas de temps limite déterminé en fonction de la fréquence la plus élevée des modes de la base modale considérée ou des bases des sous-structures.

# Opérandes spécifiques à une intégration par pas de temps adaptatifs avec les schémas 'ADAPT\_ORDRE1', 'ADAPT\_ORDRE2' ainsi que 'RUNGE\_KUTTA\_54' et 'RUNGE\_KUTTA\_32' et 'DEVOGE'.

◇ PAS\_MAXI = dtmax

Valeur maximale du pas de temps. Si les conditions d'augmentation du pas de temps sont remplies, le pas de temps courant pourra alors augmenter jusqu'à cette valeur limite.

Si l'utilisateur ne donne pas de valeur à ce paramètre facultatif, les schémas adaptatifs de type ADAPT\_ORDRE1/2 estimeront une valeur notée  $dt_s$  à partir de la fréquence de coupure de la base (éventuellement corrigée par les raideurs de chocs). En revanche, les autres schémas adaptatifs (Runge-Kutta, De Vogelaere) n'auront aucune limitation supérieure en termes de pas de temps.

Pour retrouver le fonctionnement des versions antérieures du code, il suffit d'imposer :  
 $dtmax = dt$ , donc la même valeur au paramètre PAS qu'à PAS\_MAXI.

◇ PAS\_MINI = dtmin

Valeur minimale du pas de temps. Si les conditions de diminution du pas de temps sont remplies, le pas de temps courant pourra alors diminuer jusqu'à cette valeur limite.

Si l'utilisateur ne donne pas de valeur à ce paramètre facultatif, alors le code calculera le pas de temps minimal proche de la précision de la machine.  
Pour retrouver le fonctionnement des versions antérieures du code, il suffit donc de ne pas définir PAS\_MINI.

**Remarque importante** : *p our forcer un schéma d'intégration à passer en mode pas-constant, il suffit de choisir PAS\_MAXI= PAS\_MINI=PAS=dt*

## 5.4.2 Opérandes INST\_INIT/INST\_FIN/NUME\_FIN

◇ INST\_INIT = to

Méthodes 'DIFF\_CENTRE', 'DEVOGE', 'NEWMARK', 'ADAPT\_ORDRE1' et 'ADAPT\_ORDRE2' :  
Instant de début du calcul transitoire. En cas de reprise, on utilise le mot clé ETAT\_INIT : sous ce mot clé, l'instant initial est récupéré avec l'opérande INST\_INIT ou pris égal au dernier instant de calcul précédent archivé. L'opérande INST\_INIT doit donc être utilisé uniquement s'il n'y a pas de reprise d'un calcul précédent.

◇ /INST\_FIN = tf

Instant de fin de la simulation.

/NUME\_FIN = tf

Numéro de l'instant de fin de calcul dans LIST\_INST

## 5.5 Mot clé ETAT\_INIT

Mot clé facteur qui permet une poursuite d'un calcul transitoire, en prenant comme état initial :

- soit un résultat issu d'un calcul par synthèse modale précédent EXCIT (RESULTAT) ;
- soit des déplacements et vitesses exprimés sous forme de vecteurs assemblés généralisés EXCIT (DEPL et VITE)

### Remarques :

- Cette fonctionnalité n'est pas disponible pour un calcul par sous-structuration transitoire sans double projection.
- Les déplacements et vitesses généralisés doivent être établis par l'opérateur PROJ\_VECT\_BASE [U4.63.13] à partir de la base modale utilisée pour les matrices de rigidité généralisées ou par l'opérateur RECU\_GENE [U4.71.03] appliqué à un calcul précédent.

### 5.5.1 Opérandes RESU/DEPL/VITE

◆/ RESULTAT = tran

Concept de type tran\_gene issu d'un calcul précédent avec DYNA\_VIBRA.

/ | DEPL = do

Concept de type vect\_asse\_gene, déplacements généralisés initiaux.

| VITE = vo

Concept de type vect\_asse\_gene, vitesses généralisées initiales.

## 5.5.2 Opérandes INST\_INIT / NUME\_ORDRE

◇ /INST\_INIT = to

Instant du calcul précédent à extraire et à prendre comme état initial dans le cas d'une reprise. En l'absence de cet opérande, l'instant de reprise est pris égal au dernier instant de calcul précédent archivé.

/NUME\_ORDRE = nuord

Désigne le numéro d'archivage du calcul précédent à extraire et à prendre comme état initial dans le cas d'une reprise.

## 5.5.3 Opérande CRITERE

◇ CRITERE

Indique avec quelle précision la recherche de l'instant doit se faire :

'RELATIF' : intervalle de recherche [(1-prec).instant, (1+prec).instant]

'ABSOLU' : intervalle de recherche [instant-prec, instant+prec]

Le critère est 'RELATIF' par défaut.

## 5.5.4 Opérande PRECISION

◇ PRECISION = / 1.E-06 [DEFAULT]  
/ prec [R8]

Indique avec quelle précision la recherche de l'instant doit se faire.

## 5.6 Description du chargement sous variables séparées : mot clé EXCIT

◇ EXCIT

Mot clé définissant le chargement. Ce mot clé doit être répété autant de fois qu'il y a de vecteurs chargement généralisé  $f_i$ . Le chargement total est la somme de ces vecteurs chargement. Ce mot-clé permet de définir le chargement sous a forme de vecteurs généralisés multipliés par des fonctions multiplicatrices.

### 5.6.1 Opérandes VECT\_ASSE\_GENE / NUME\_ORDRE

Le chargement est pris en compte sous forme de vecteur projeté sur la base modale  $EXCIT=_F(VECT\_ASSE\_GENE)$  ou sous forme de composante modale  $EXCIT=_F(NUME\_MODE)$  ou les deux à la fois.

~ VECT\_ASSE\_GENE = v

Vecteur généralisé permettant de décrire la répartition spatiale du chargement.

Concept de type `vect_asse_gene`.

Les vecteurs généralisés doivent être établis par l'opérateur `PROJ_VECT_BASE` [U4.63.13] à partir de la base modale utilisée pour les matrices généralisées. Dans le cas d'un calcul par sous-structuration dynamique, les vecteurs généralisés doivent être établis par l'opérateur `ASSE_VECT_GENE` [U4.65.05] à partir de la numérotation généralisée utilisée pour les matrices généralisées.

/ NUME\_ORDRE = nmordr

Numéro d'ordre du mode d'excitation de la structure (Attention ! Il ne faut pas confondre le numéro d'ordre du mode – donné par le calcul modal dans l'ordre où ils ont été calculés – et le numéro du mode, intitulé dans *Code\_Aster* `NUME_MODE`).



## 5.6.2 Opérande FONC\_MULT / COEF\_MULT

◆ / FONC\_MULT = f

Fonction du temps (*fonction*) permettant de décrire l'évolution temporelle du vecteur chargement.

/ COEF\_MULT = a

Coefficient multiplicateur du vecteur généralisé (valeur réelle constante par rapport au temps).

## 5.7 Mot clé EXCIT\_RESU

Mot clé permettant de définir un chargement sous la forme d'une évolution temporelle généralisée, sans séparation de variables (cas le plus général). Cette évolution temporelle peut avoir été calculée à partir de l'opérateur PROJ\_BASE, option RESU\_GENE, qui réalise la projection d'un résultat dynamique transitoire (*dyna\_trans*).

### 5.7.1 Mot-clé RESULTAT

◆ / RESULTAT = resu\_gene

Structure de données *resu\_gene* définissant le chargement généralisé.

### 5.7.2 Opérande COEF\_MULT

◇ / COEF\_MULT = f

Coefficient multiplicateur, vaut 1.0 par défaut.

## 5.8 Cas particulier de l'analyse sismique

### 5.8.1 Prise en compte des modes négligés par correction statique : mots clés CORR\_STAT, MODE\_CORR et D\_FONC\_\*

Lors de l'analyse sismique d'une structure mono excitée, il est possible de prendre en compte, a posteriori, l'effet statique des modes négligés. Dans ce cas, lors du retour sur la base physique, les déplacements relatifs calculés (respectivement les vitesses et accélérations relatives) sont corrigés par un pseudo-mode.

On trouvera les détails de ce type de correction dans [R4.05.01].

À l'intérieur du mot clé facteur EXCIT, CORR\_STAT='OUI' permet la prise en compte des modes négligés par correction statique, il est alors obligatoire de renseigner les mots clés MODE\_CORR, D\_FONC\_DT et D\_FONC\_DT2.

◇ MODE\_CORR = modcor

Concept de type mult\_elas produit par la macro-commande MACRO\_ELAS\_MULT [U4.51.02] ou mode\_meca qui correspond à la réponse statique linéaire de la structure à un chargement unitaire de type force imposée (accélération uniforme) dans la direction du séisme considérée. On note qu'il y a autant de cas de charge que de direction de séisme.

◇ EXCIT = \_F( CORR\_STAT )

Si MODE\_CORR est présent, CORR\_STAT='OUI' permet de prendre en compte la contribution de la correction modale a posteriori pour chaque occurrence du mot clé EXCIT.

◇ EXCIT = \_ F( D\_FONC\_DT et D\_FONC\_DT2 )

D\_FONC\_DT et D\_FONC\_DT2 sont respectivement les dérivées premières et dérivées secondes du temps de l'accélérogramme défini, dans chaque direction sismique considérée, par l'opérande FONC\_MULT. Elles pondèrent la contribution de la correction modale a posteriori pour chaque occurrence du mot clé EXCIT afin d'obtenir respectivement les corrections de vitesse et d'accélération sur la base physique.

#### Remarques :

- La prise en compte de la correction statique exclut celle du multi-appuis.
- Le concept mult\_elas doit s'appuyer sur une numérotation des équations cohérentes (même profil et même option de renumérotation) avec celle du système résolu dans l'opérateur DYNA\_VIBRA.
- A la *i*ème occurrence du mot clé EXCIT correspond la *i*ème solution élastique de MODCOR.
- Pour que la correction statique soit effectivement prise en compte lors du retour vers les coordonnées physiques dans l'opérateur REST\_GENE\_PHYS ou RECU\_FONCTION il faut préciser CORR\_STAT\_='OUI'.

### 5.8.2 Prise en compte du multi-appuis : mots clés MODE\_STAT, MULTI\_APPUI et ACCE, VITE, DEPL

Dans le cas d'une structure multi-supportée, afin de restituer les grandeurs calculées dans le repère absolu ou prendre en compte des non linéarités localisées, il faut calculer la réponse généralisée en prenant en compte la composante d'entraînement.

Pour plus de détails, on se reportera à la référence [R4.05.01].

Les mots clés MODE\_STAT, MULTI\_APPUI, ACCE, VITE, DEPL, DIRECTION et GROUP\_NO spécifiques à la prise en compte du caractère multi-supporté doivent être simultanément présents.

Un cham\_no issu de la projection d'un CALC\_CHAR\_SEISME représente le vecteur d'excitation sur l'appui. Il ne doit pas être oublié, même si l'information peut paraître redondante avec la donnée de l'appui et de la direction de séisme.

◇ `MODE_STAT = psi`

Concept de type `mode_meca` produit par la commande `MODE_STATIQUE` [U4.52.14] qui correspond aux (3 ou 6) `nb_supports` modes statiques (où `nb_supports` est le nombre de supports qui subissent une accélération différente).

◇ `EXCIT = _F( MULT_APPUI )`

Si on calcule la réponse sismique d'une structure multi-supportée, `MULT_APPUI = 'OUI'`, on compare à chaque instant, le vecteur des déplacements absolus de chacun des points de choc considérés, afin de déterminer si il y a choc et de calculer les forces de choc correspondantes. Sinon, `MULT_APPUI = 'NON'`, on compare à chaque instant, le vecteur des déplacements relatifs de chacun des nœuds susceptibles de choquer.

◇ `EXCIT = _F( / ◇ ACCE = ac,`  
◇ `VITE = vi,`  
◇ `DEPL = dp )`

Noms des fonctions accélération (`ACCE`), vitesse (`VITE`) et déplacement (`DEPL`) imposées lors du calcul de la réponse sismique de structures multi-supportées.

#### Remarque :

*Si la structure est mono-excitée, l'accélérogramme est défini par le mot clé `FONC_MULT`.*

◇ `EXCIT = _F( DIRECTION = (dx, dy, dz, drx, dry, drz) )`

Composantes du vecteur donnant la direction du séisme dans le repère global.

◇ `EXCIT = _F( GROUP_NO = lgrno )`

Liste des noms de groupe de nœuds correspondants aux appuis concernés où le séisme est imposé.

◇ `EXCIT = _F( VECT_ASSE_GENE = v )`

Vecteur projeté de l'excitation sismique (issu de `CALC_CHAR_SEISME` [U4.63.01])

## 5.9 Prise en compte d'un transitoire de vitesse de rotation

### 5.9.1 Opérande `VITESSE_VARIABLE`

Précise si la vitesse de rotation du rotor est variable en fonction du temps (`VITESSE_VARIABLE = 'OUI'` pour les transitoires de vitesse) ou constante (`VITESSE_VARIABLE = 'NON'`).

### 5.9.2 Opérandes `VITE_ROTA`, `MATR_GYRO`, `ACCE_ROTA` et `MATR_RIGY`

Ces opérandes sont les paramètres définissant le transitoire de vitesse de rotation.

Si `VITESSE_VARIABLE = 'OUI'`, alors il faut renseigner les paramètres suivants :

◇ `VITE_ROTA` = fonction donnant la loi de vitesse angulaire imposée au rotor  
◇ `MATR_GYRO` = matrice d'amortissement gyroscopique  
◇ `ACCE_ROTA` = fonction donnant la loi d'accélération angulaire imposée au rotor  
◇ `MATR_RIGY` = matrice de raideur gyroscopique

#### Remarque :

*Si `ACCE_ROTA` n'est pas fournie, elle est négligée (ie. pas de dérivation numérique à partir de `VITE_ROTA`).*

Si `VITESSE_VARIABLE = 'NON'`, il faut renseigner la valeur de la vitesse de rotation constante.

◇ `VITE_ROTA` = vitesse de rotation de l'arbre [par défaut 0.0]

## 5.10 Mot clé VERI\_CHOC

Mot clé qui permet d'évaluer a posteriori, l'aptitude de la base modale à représenter correctement les impacts.

Si VERI\_CHOC est présent, on calcule en chaque nœud de choc et pour chaque mode, le taux de reconstitution de la solution statique :  $t_s = K_{statique} \sum_{i=1}^n \frac{(\Phi_i^T \cdot F_{impo})^2}{k_i}$  et, pour information, le taux de

reconstitution de l'effort tranchant :  $t_N = \sum_{i=1}^n \frac{\Phi_i^T \cdot F_{impo}}{k_i} \cdot (\Phi_i^T \cdot F_{impo} \cdot K \cdot \Phi_i)$ . On calcule ensuite les valeurs cumulées sur l'ensemble des modes qui constituent la base modale utilisée.

On vérifie que le rapport de la souplesse négligée (souplesse statique moins souplesse statique reconstituée) sur la souplesse de choc reste inférieur à la valeur donnée par l'opérande SEUIL (SEUIL vaut 0.5 par défaut) sinon :

- si STOP\_CRITERE = 'OUI' on arrête l'exécution du programme (c'est le cas par défaut) ;
- si STOP\_CRITERE = 'NON' on continue l'exécution du programme avec émission d'une alarme.

### Remarques :

- Cette fonctionnalité n'est disponible que pour des obstacles de type *plan* ou *bi\_plan*.
- Si le taux de reconstitution de la solution statique est inférieur à la valeur du seuil, on conseille à l'utilisateur de compléter la base modale par les modes locaux aux points de choc qui ont une souplesse locale importante.
- La formule n'est pas applicable en cas de modes statiques (matrice de rigidité non inversible). Le calcul se poursuit alors sans vérification des critères de choc et l'utilisateur en est averti.

## 5.11 Mot clé COMPORTEMENT

Ce mot clé facteur permet de définir un comportement non-linéaire localisé (appliqué sur un nœud). Plusieurs types de comportement sont disponibles.

### 5.11.1 Non linéarités localisées de type choc et frottement : DIS\_CHOC

◇ RELATION = 'DIS\_CHOC

Ce mot clé est utilisé pour l'étude de la réponse de structures (généralement élancées) dont les déplacements sont limités en un (ou plusieurs) point(s) -précisés a priori par l'utilisateur- par la présence d'un obstacle (les différents types d'obstacles disponibles sont décrits dans la documentation [U4.44.21] de l'opérateur DEFI\_OBSTACLE), d'une autre structure antagoniste.

#### 5.11.1.1 Opérande INTITULE

◇ INTITULE = int

Intitulé (huit caractères au maximum) permettant de nommer la non-linéarité. Si rien n'est précisé par l'utilisateur, l'intitulé est le nom du nœud du GROUP\_NO\_1.

#### 5.11.1.2 Opérandes GROUP\_NO\_1 / GROUP\_NO\_2 . / GROUP\_MA

◆ GROUP\_NO\_1

Nom du groupe de nœud de la structure sur lequel porte la condition de non-linéarité.

Dans le cas d'un calcul non-linéaire par sous-structuration dynamique, on indique sous ce mot clé le nœud de choc appartenant à la première sous-structure (les différentes sous-structures n'appartiennent pas au même maillage).

◇ GROUP\_NO\_2

Nom du groupe de nœud de la seconde structure sur lequel porte la condition de non-linéarité. Cette opérande est spécifique à la définition d'un contact entre deux structures mobiles.

Dans le cas d'un calcul non-linéaire par sous-structuration dynamique, on précise le nœud de choc coïncidant avec le nœud indiqué dans `GROUP_NO_1`, mais appartenant à la deuxième sous-structure.

**Remarque :**

*On vérifie que les groupes de nœuds contiennent bien un et un seul nœud.*

◆ `GROUP_MA`

On peut aussi entrer les nœuds de chocs en vis à vis sous la forme de mailles SEG2 dessinées dans le maillage. Ainsi on conserve une même façon de décrire les chocs que pour `DYNA_NON_LINE` avec les éléments discrets de choc (`DIS_CHOC`). On peut entrer une liste de `GROUP_MA`.

**5.11.1.3 Opérande OBSTACLE**◆ `OBSTACLE = obs`

Nom du concept de type `obstacle` définissant la géométrie d'un obstacle indéformable ou la forme enveloppe du jeu entre deux structures antagonistes. Il est produit par l'opérateur `DEFI_OBSTACLE` [U4.44.21].

**5.11.1.4 Opérande NORM\_OBST**◆ `NORM_OBST = nor`

Liste de 3 réels définissant la normale au plan de coupe de l'obstacle, c'est-à-dire le vecteur  $X_{loc}$ . On conseille que  $X_{loc}$  soit la direction de la fibre neutre ou d'une génératrice de la structure étudiée.

**5.11.1.5 Opérande ORIG\_OBST**◇ `ORIG_OBST = ori`

Liste de 3 réels définissant la position de l'origine de l'obstacle dans le repère global (mot clé obligatoire dans le cas de chocs entre une structure mobile et une paroi fixe). Dans le cas de chocs entre deux structures mobiles, le code considère par défaut que l'origine est située au milieu des deux nœuds de choc `GROUP_NO_1` et `GROUP_NO_2`.

**5.11.1.6 Opérande JEU**◇ `JEU = jeu`

Dans le cas d'un choc entre une structure mobile et un obstacle indéformable, l'opérande `JEU` représente :

- la demi-distance inter-plans pour des obstacles de type `PLAN_Y` et `PLAN_Z`
- le rayon de l'obstacle circulaire pour un obstacle de type `CERCLE`

Ce mot clé est inutilisé dans le cas d'obstacles discrétisés par segments de type `DISCRET`.

**Remarque :**

*L'obstacle de type `PLAN_Y` ou `PLAN_Z` comporte en fait deux obstacles plans. Ainsi dans le cas où l'utilisateur souhaite modéliser le choc sur un plan unique, pour ne pas être gêné par le rebond de la structure étudiée sur le plan symétrique, on conseille à l'utilisateur de le repousser très loin (cf. [Figure 3.6.1.6-a]),  $j$  représente le jeu réel entre la structure étudiée et l'obstacle .*

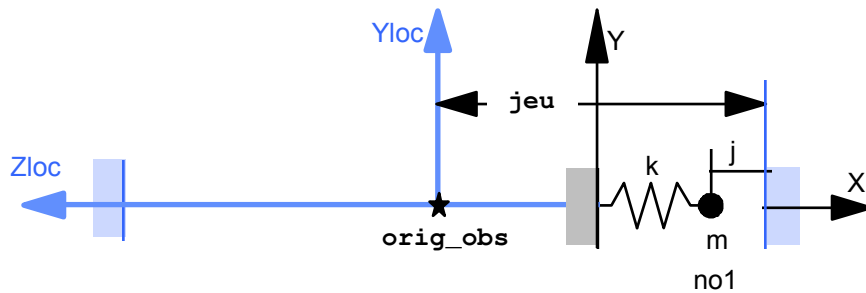

Figure 3.6.1.6-a : Système masse-ressort impactant une paroi fixe

**Remarque :**

Le mot-clé *JEU* n'est pas utilisé dans le cas de choc entre structures mobiles.

Les différents cas de jeux sont représentés dans la documentation de `DEFI_OBSTACLE` [U4.44.21].

**5.11.1.7 Opérande ANGL\_VRIL**

- ◇ `ANGL_VRIL = gamma`  
 $\gamma$ , angle en degrés définissant la position angulaire du repère local de l'obstacle dans son plan.

Par convention, la normale  $n$  au plan de coupe de l'obstacle, `NORM_OBST` définit l'axe  $X_{loc}$  du repère local. On passe du repère global  $X, Y, Z$  au repère du plan de l'obstacle  $n, y_2, z_2$  par un produit de deux rotations d'angles  $\alpha$  autour de  $Z$  puis  $\beta$  autour du transformé  $y_1$  de  $Y$ . La position de l'obstacle dans ce plan est obtenue par une rotation d'angle  $\beta$  autour de la direction normale  $X_{loc}$  (cf. [Figure 3.6.1.7-a]).

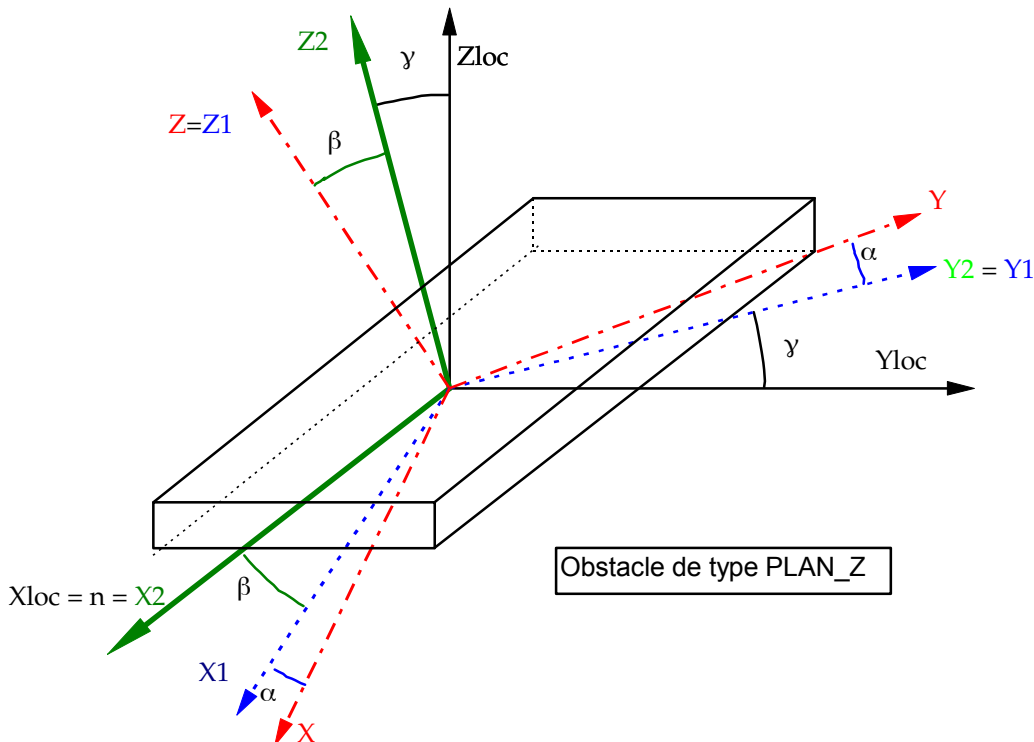

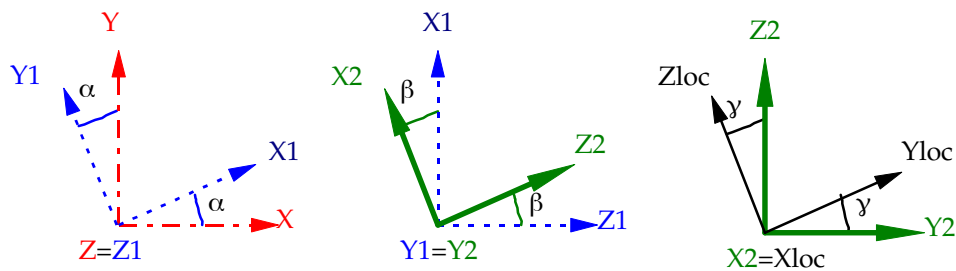

Figure 3.6.1.7-a : Rotations permettant de passer du repère global au repère local de l'obstacle.

Les angles  $\alpha$  et  $\beta$  sont déterminés automatiquement à partir de la normale à l'obstacle  $n$ . Le repère local  $X_{loc}, Y_{loc}, Z_{loc}$  se déduit ensuite du repère  $n, y_2, z_2$  par rotation d'un angle de vrille ANGL\_VRIL autour de  $n$ .

**Remarque :**

- Si l'utilisateur ne précise rien, l'angle de vrille est calculé par le code dans le cas de chocs entre structures mobiles avec des obstacles de type BI\_PLAN.
- En ce qui concerne les autres types d'obstacles, la valeur par défaut de gamma est zéro.

### 5.11.1.8 Opérandes DIST\_1/DIST\_2

◇ DIST\_1 = dist1

Distance caractéristique de matière entourant GROUP\_NO\_1 : no1.  
Opérande spécifique au contact entre deux structures mobiles.

◇ DIST\_2 = dist2

Distance caractéristique de matière entourant GROUP\_NO\_2 : no2.  
Opérande spécifique au contact entre deux structures mobiles.

**Remarques :**

- DIST\_1 et DIST\_2 sont définies au sens des normales sortantes des deux solides en vis-à-vis (DIST\_1 et DIST\_2 sont positives car elles représentent l'épaisseur des structures étudiées).
- Du fait du calcul de la distance normale de choc, la somme de DIST\_1 et de DIST\_2 doit être suffisamment grande par rapport à l'amplitude supposée du déplacement relatif des nœuds de chocs (cf. [R5.06.03]).

### 5.11.1.9 Opérandes SOUS\_STRUC\_1 / SOUS\_STRUC\_2

◇ SOUS\_STRUC\_1 = ss1

Nom de la sous-structure qui contient le nœud de choc renseignant le mot clé GROUP\_NO\_1.

◇ SOUS\_STRUC\_2 = ss2

Nom de la sous-structure qui contient le nœud de choc renseignant le mot clé GROUP\_NO\_2.

### 5.11.1.10 Opérande REPERE

◇ REPERE = rep

Précise le repère dans lequel la position de l'obstacle est définie.

/ 'GLOBAL'

La position absolue de l'obstacle est définie indépendamment des rotations et translations auxquelles sont soumises les différentes sous-structures.

/ nom\_sst

Nom d'une sous-structure.

La position et la normale de l'obstacle sont déterminées dans le repère utilisé pour définir les coordonnées des nœuds de la sous-structure `nom_sst`, la position et la normale finales de l'obstacle étant le résultat de la rotation et de la translation auxquelles est soumise la sous-structure.

## 5.11.1.11 Opérande RIGI\_NOR

- ◆ `RIGI_NOR = kn`  
Valeur de la rigidité normale de choc (unité  $N/m$  en USI).

## 5.11.1.12 Opérande AMOR\_NOR

- ◆ `AMOR_NOR = cn`  
Valeur de l'amortissement normal de choc (unité  $N\ m/s$  en USI).

## 5.11.1.13 Opérande RIGI\_TAN

- ◆ `RIGI_TAN = kt`  
Valeur de la rigidité tangentielle de choc (unité  $N/m$  en USI).

## 5.11.1.14 Opérande AMOR\_TAN

- ◆ `AMOR_TAN = ct`  
Valeur de l'amortissement tangentiel de choc (unité  $N\ m/s$  en USI).

### Remarque :

Si une raideur  $k_i$  est spécifiée et que le mot clé `AMOR_TAN` est absent, le code calcule un amortissement optimisé de façon à minimiser les oscillations résiduelles en adhérence selon la formule :

$$c_i = 2 \sqrt{(k_i + k_t) m_i} - 2 \xi_i \sqrt{k_i m_i} \quad (9)$$

où  $i$  est l'indice du mode prépondérant dans la réponse de la structure.

## 5.11.1.15 Opérande FROTTEMENT

- ◆ `FROTTEMENT = / 'NON'`  
La condition de contact est sans frottement.
- ◆ `/ 'COULOMB'`  
◆ `COULOMB = mu`  
Valeur du coefficient de frottement (sans dimension).
- ◆ `/ 'COULOMB_STAT_DYNA'`  
◆ `COULOMB_STAT = mus`  
Valeur du coefficient d'adhérence (sans dimension).
- ◆ `COULOMB_DYNA = mud`  
Valeur du coefficient de glissement (sans dimension).

## 5.11.1.16 Opérande UNIDIRECTIONNEL

- ◆ `UNIDIRECTIONNEL = / 'NON', [DEFAULT]`  
/ 'OUI',

Activation du frottement unidirectionnel permettant de définir un coefficient de frottement non isotrope dans le plan de l'obstacle. Cette option est utilisable aussi bien avec le frottement de type 'COULOMB' qu'avec le frottement 'COULOMB\_STAT\_DYNA'. Elle est utilisée pour modéliser le roulement et le frottement d'un galet sur un rail, tout en autorisant le soulèvement.



Avec un frottement de type 'COULOMB' :

Le coefficient de frottement vaut 0. suivant l'axe renseigné dans `NORM_OBST` et `mu` dans la direction perpendiculaire (cf. [R5.06.03]).

Avec un frottement de type 'COULOMB\_STAT\_DYNA' :

Le coefficient d'adhérence vaut 0. suivant l'axe renseigné dans `NORM_OBST` et `mus` dans la direction perpendiculaire. Le coefficient de glissement vaut 0. suivant l'axe renseigné dans `NORM_OBST` et `mud` dans la direction perpendiculaire.

## 5.11.2 Non linéarités localisées de rotor fissuré : ROTOR\_FISS

Les opérandes suivants sont spécifiques au calcul transitoire avec non-linéarité localisée de type « rotor fissuré » pour les calculs de ligne d'arbre modélisée en 1D (poutre). La fissure est considérée totalement incluse dans une section du rotor. Elle est délimitée par deux nœuds distincts mais de coordonnées confondues, l'un reliée à la partie gauche de la ligne d'arbre, l'autre à la partie droite. Ils représentent respectivement la lèvres gauche et la lèvres droite de la fissure.

Le comportement de la fissure est donné par une loi de raideur de fissure et sa dérivée. Cette loi est déterminée par ailleurs par des calculs 3D en quasi-statique. Elle ne dépend pas de la géométrie du rotor mais uniquement de la forme de la fissure et d'un coefficient de dimension.

◇ `RELATION = 'ROTOR_FISS'`

/ ♦ `GROUP_NO_G` = groupe de nœud nommant la lèvres gauche de la fissure

♦ `GROUP_NO_D` = groupe de nœud nommant la lèvres droite de la fissure

♦ `ANGL_INIT` = angle initial du fond de fissure par rapport à sa définition dans la loi de comportement de fissure [par défaut 0.0]

◇ `ANGL_ROTA` = fonction donnant la loi imposée de position angulaire du fond de fissure par rapport à sa définition dans la loi de comportement de fissure (transitoires de vitesse)

♦ `K_PHI` = loi de comportement en raideur de la fissure

♦ `DK_DPFI` = dérivée de la loi de comportement en raideur

### Orientation de l'axe du rotor :

Pour respecter le sens de rotation trigonométrique, il est important de bien orienter le rotor : l'axe du rotor est automatiquement orienté par la fissure, en allant du bord gauche vers le bord droite de la fissure.

## 5.11.3 Non-linéarité localisée : ANTI\_SISM

◇ `RELATION = 'ANTI_SISM'`

Cette relation `ANTI_SISM` est incompatible avec un calcul par sous-structuration dynamique. Elle permet de calculer la force non linéaire qui existe si un dispositif anti-sismique est placé entre les deux nœuds antagonistes dont les noms sont précisés par les mots clés (`GROUP_NO_1` et `GROUP_NO_2`) :

$$F_D = K_2 x + \frac{(K_1 - K_2)x}{\sqrt{1 + \left(K_1 \frac{x}{P_y}\right)^2}} + C \operatorname{sign}(\dot{x}) \left| \dot{x} \frac{x}{x_{max}} \right|^\alpha \quad (10)$$

◇ `RIGI_K1`, `RIGI_K2`, `SEUIL_FX`, `C`, `PUIS_ALPHA` et `DX_MAX`  
Paramètres de la force due à la présence d'un dispositif anti-sismique.

A titre d'exemple, les valeurs des paramètres pour un dispositif anti-sismique de type JARRET sont :

$K1 = 6.E + 06 \text{ N/m}$ ,  $K2 = 0.53 E + 06 \text{ N/m}$ ,  $P_y = 1200.$ ,  $C = 0.07 E + 05 \text{ Nm/s}$ ,  
 $alpha = 0.2$  et  $x_{max} = 0.03 \text{ m}$  (si le problème est posé en USI).

## 5.11.4 Non-linéarité : DIS\_VISC

C'est un comportement viscoélastique non linéaire entre deux nœuds, cf. [R5.03.17]. Ce comportement n'affecte que le degré de liberté  $DX$  local de l'élément. La direction  $x$  locale de l'élément va du nœud 1 au nœud 2.

### Remarques :

- $C$  est un comportement viscoélastique non linéaire entre deux nœuds, il n'y a donc pas d'élément finis entre les nœuds concernés (juste une relation de comportement). Lors du calcul de la base modale réduite, il peut être judicieux de définir un élément avec une raideur élastique correspondant à la tangente au comportement du dispositif [R5.03.17].
- Les résultats concernant l'effort, les déplacements visqueux et relatifs entre les deux nœuds, ainsi que la dissipation du dispositif non-linéaire peuvent être sauvegardés dans un fichier directement exploitable par les commandes de Code\_Aster. La définition du fichier se fait par le mot clef simple `UNITE_DIS_VISC` qui est sous le mot clef facteur `IMPRESSION` de la commande.

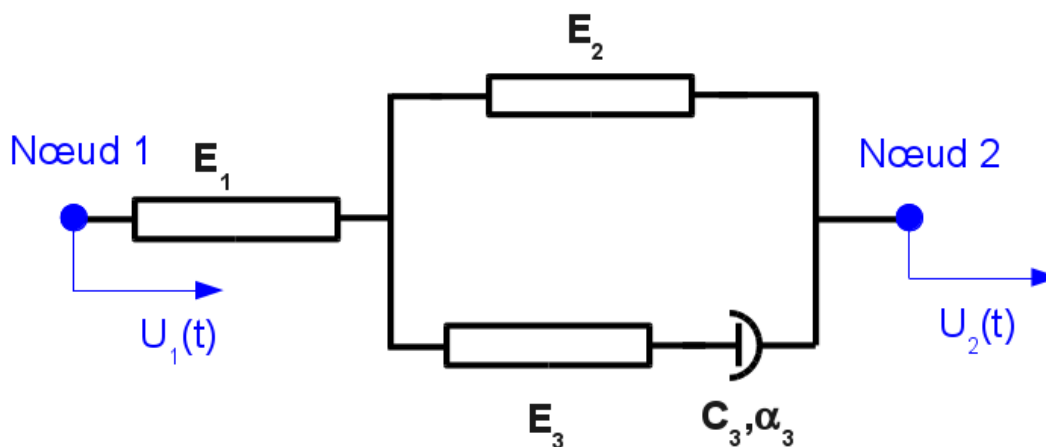

Figure 5.11.4-a : schéma du dispositif.

### 5.11.4.1 Syntaxe

```

◇  RELATION = 'DIS_VISC'

◇  GROUP_NO_1      = grno1,                [group_no]
◇  GROUP_NO_2      = grno2,                [group_no]

◇  / K1            = k1,                    [R]
◇  / UNSUR_K1      = usk1,                  [R]
◇  / K2            = k2,                    [R]
◇  / UNSUR_K2      = usk2,                  [R]
◇  / K3            = k3,                    [R]
◇  / UNSUR_K3      = usk3,                  [R]
◇  C               = c,                    [R]
◇  PUIS_ALPHA      = / 0.5                  [default]
                               / alpha,    [R]

◇  ITER_INTE_MAXI  = / 20                  [default]
                               / iter      [I]
◇  RESI_INTE_RELA  = / 1.0E-06            [default]
                               / resi      [R]
    
```

### 5.11.4.2 Opérandes liés à la position du dispositif

- ◆ GROUP\_NO\_1

## ◆ GROUP\_NO\_2

Nom des groupes de nœud de la structure entre lesquels le dispositif non-linéaire est placé. Le groupe de nœud ne doit contenir qu'un seul nœud.

Lors du calcul, il est nécessaire de connaître la direction du dispositif non-linéaire car il ne fonctionne que dans son axe. Il faut donc que la distance entre les deux nœuds soit non nulle.

### 5.11.4.3 Opérandes liés au comportement

Le comportement DIS\_VISC est un comportement rhéologique viscoélastique non linéaire, de type Zener étendu, permettant de schématiser le comportement d'un amortisseur uni-axial, entre deux nœuds.

Pour la direction locale  $x$  (et seulement celle-là) du dispositif, on fournit cinq coefficients. Leurs unités doivent être en accord avec l'unité des efforts, l'unité des longueurs et l'unité de temps du problème :

- K1 : raideur élastique de l'élément 1 du modèle rhéologique,
- K2 : raideur élastique de l'élément 2 du modèle rhéologique,
- K3 : raideur élastique de l'élément 3 du modèle rhéologique,
  
- UNSUR\_K1 : souplesse élastique de l'élément 1 du modèle rhéologique,
- UNSUR\_K2 : souplesse élastique de l'élément 2 du modèle rhéologique,
- UNSUR\_K3 : souplesse élastique de l'élément 3 du modèle rhéologique,
  
- PUIS\_ALPHA : puissance du comportement visqueux de l'élément  $\alpha$  ,
- C : coefficient du comportement visqueux de l'élément.

Il existe des conditions à respecter sur les valeurs des coefficients pour que la tangente soit toujours définie :

$$k1 \geq 10^{-8} \quad usk1 \geq 0 \quad k3 \geq 10^{-8} \quad usk3 \geq 0 \quad usk2 \geq 10^{-8} \quad k2 \geq 0 \quad C \geq 10^{-8}$$
$$10^{-8} \leq \alpha \leq 1$$

On ne peut donc pas avoir à la fois  $usk1=0$  ,  $usk3=0$  et  $k2=0$  c'est-à-dire le cas de l'amortisseur seul.

### 5.11.4.4 Opérandes liés à la convergence du comportement du dispositif

- ◆ ITER\_INTE\_MAXI = / 20 [default]  
/ iter [I]
- ◆ RESI\_INTE\_RELA = / 1.0E-06 [default]  
/ resi [R]

Ces opérandes ont la même signification que lorsqu'ils sont utilisés avec la commande STAT\_NON\_LINE/COMPORTEMENT [U4.51.11].

La relation de comportement DIS\_VISC nécessite de résoudre un système non linéaire par une méthode de Runge-Kutta d'ordre 5 à pas adaptatif. Le contrôle de l'algorithme (nombre d'itération et résidu) sont utilisés pour tester la convergence et adapter le pas si besoin.

### 5.11.5 Non-linéarité : DIS\_ECRO\_TRAC

Le comportement DIS\_ECRO\_TRAC est un comportement non linéaire, permettant de schématiser le comportement d'un dispositif uniaxial, suivant l'axe local  $x$  ou dans le plan tangent  $yz$  .

**Remarque :**

*C'est un comportement non linéaire entre deux nœuds, il n'y a donc pas d'élément finis entre les nœuds concernés (juste une relation de comportement). Lors du calcul de la base modale réduite,*

il peut être judicieux de définir un élément avec une raideur élastique correspondant à la tangente au comportement du dispositif [R5.03.17].

Le comportement non-linéaire est donné par une courbe  $F = \text{fonction}(\Delta U)$  :

- $\Delta u$  représente le déplacement relatif des 2 nœuds dans le repère local de l'élément.
- $F$  représente l'effort exprimé dans le repère local de l'élément.

## 5.11.5.1 Syntaxe

```
◇ RELATION = 'DIS_ECRO_TRAC'  
  ◆ GROUP_NO_1      = grno1,           [group_no]  
  ◆ GROUP_NO_2      = grno2,           [group_no]  
  ◆ / FX             = fx,              [fonction]  
  / FTAN             = ftan,           [fonction]  
  # si la fonction FTAN est donnée  
    ◆ ECROUISSAGE   = | 'ISOTROPE',  
                    | 'CINEMATIQUE'  
  ◆ ITER_INTE_MAXI  = / 20              [default]  
                    / iter              [I]  
  ◆ RESI_INTE_RELA  = / 1.0E-06        [default]  
                    / resi              [R]
```

## 5.11.5.2 Opérandes liés à la position du dispositif

- ◆ GROUP\_NO\_1
- ◆ GROUP\_NO\_2

Nom des groupes de nœud de la structure entre lesquels le dispositif non-linéaire est placé. Le groupe de nœud ne doit contenir qu'un seul nœud.

Lors du calcul, il est nécessaire de connaître la direction du dispositif non-linéaire car il ne fonctionne que dans son axe. Il faut donc que la distance entre les deux nœuds soit non nulle.

## 5.11.5.3 Opérandes liés au comportement : FX ou FTAN

La seule donnée nécessaire est la fonction décrivant le comportement non-linéaire. Cette fonction doit respecter les critères suivant :

- C'est une fonction au sens de code\_aster : définie avec l'opérateur `DEFI_FONCTION`,
- Les interpolations sur les axes des abscisses et des ordonnées sont linéaires,
- Le nom de l'abscisse lors de la définition de la fonction est `DX` ou `DTAN`,
- Les prolongements à gauche et à droite de la fonction sont exclus,
- La fonction doit être définie par **au moins** 3 points,
- Le premier point est (0.0,0.0) et doit être donné,
- La fonction doit être strictement croissante.
- La dérivée de la fonction doit être inférieure ou égale à sa dérivée au point (0.0,0.0) .

Exemples de définition de la fonction FX :

```
LesX = (0.0 , 0.2 , 0.3 , 0.50)  
LesY = (0.0 , 500.0 , 800.0 , 900.0)
```

```
fctsy1 = DEFI_FONCTION( NOM_PARA= 'DX' ,  
  ABSCISSE = LesX,  
  ORDONNEE = LesY,  
)  
fctsy2 = DEFI_FONCTION( NOM_PARA= 'DX' ,  
  VALE = (0.0, 0.0, 0.2, 500.0, 0.3, 800.0, 0.50 , 900.0) ,  
)
```

Exemples de définition de la fonction FTAN :

```
LesX = (0.0 , 0.2 , 0.3 )  
LesY = (0.0 , 500.0 , 800.0 )
```

```
fctsy1 = DEFI_FONCTION( NOM_PARA= 'DTAN' ,
    ABSCISSE = LesX,
    ORDONNEE = LesY,
)
fctsy2 = DEFI_FONCTION( NOM_PARA= 'D TAN' ,
    VALE = (0.0, 0.0, 0.2, 500.0, 0.3, 800.0 ) ,
)
```

Les deux premiers points de la fonction permettent de définir la pente élastique au comportement. Les unités des abscisses et des ordonnées doivent être cohérentes avec celles du problème :

- L'unité des abscisses doit être homogène à des déplacements,
- L'unité de la fonction doit être homogène à des efforts.

#### 5.11.5.4 Opérandes liés à la convergence du comportement du dispositif

- ♦ ITER\_INTE\_MAXI = / 20 [default]  
/ iter [I]
- ♦ RESI\_INTE\_RELA = / 1.0E-06 [default]  
/ resi [R]

Ces opérandes ont la même signification que lorsqu'ils sont utilisés avec la commande STAT\_NON\_LINE/COMPOTEMENT [U4.51.11].

La relation de comportement DIS\_ECRO\_TRAC nécessite de résoudre un système non linéaire par une méthode de Runge-Kutta d'ordre 5 à pas adaptatif. Le contrôle de l'algorithme (nombre d'itérations et résidu) sont utilisés pour tester la convergence et adapter le pas si besoin.

#### 5.11.6 Non-linéarité : FLAMBAGE

◇ RELATION = 'FLAMBAGE'

Cette relation est utilisée pour la détection de flambage éventuel et pour l'évaluation de la déformation résiduelle d'un élément lors d'un choc entre deux structures mobiles ou entre une structure mobile et une paroi fixe. La force de réaction lors d'un choc avec prise en compte du flambage peut être résumée par le schéma suivant :

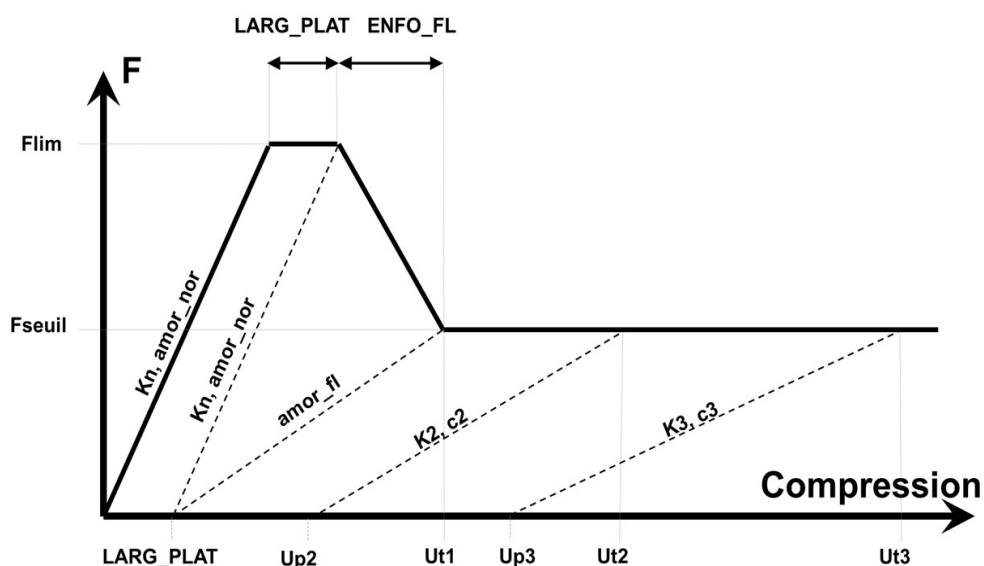

Figure 5.11.6-a : Loi de flambage complète

On considère qu'il y a flambage si la force de réaction  $F$  atteint la valeur limite  $F_{lim}$  définie par l'utilisateur. Il est possible de maintenir l'effort de flambage constant pendant une compression

LARG\_PLAT . Dans cette zone, la raideur de choc reste constante (  $K_n$  ). Suite à ce plateau, pendant le flambage, l'effort maximal décroît progressivement. La compression pendant le flambage correspond à la donnée utilisateur ENFO\_FL . Pendant le flambage, la rigidité décroît, mais la déformation résiduelle reste constante et égale à LARG\_PLAT .

Après flambage, la rigidité de choc est mise à jour à partir des valeurs de compressions et de rigidités données par l'utilisateur.

La Figure 5.11.6-a présente l'évolution de l'effort en fonction de la compression en considérant une vitesse de choc nulle, mais la loi de flambage tient également compte de la vitesse de choc. À chaque instant, si le choc est détecté,  $F = K(u) \times u + F_{amor}(v)$ , avec  $u$  la compression entre les deux nœuds et  $v$  la vitesse relative des nœuds.

$F_{amor}(v)$  dépend de la compression maximale  $U_t$  atteinte au cours du calcul :

- si  $U_t \leq LARG\_PLAT$  , alors  $F_{amor}(v) = amor_{nor} \times v$
- si  $LARG\_PLAT < U_t \leq U_{t_1}$  , alors  $F_{amor}(v) = c \times v$  , avec  $c$  interpolé linéairement entre  $amor_{nor}$  et  $amor_{fl}$  selon la valeur de  $U_t$  entre LARG\_PLAT et  $U_{t_1}$
- si  $U_{t_1} < U_t \leq U_{t_2}$  , alors  $F_{amor}(v) = c \times v$  , avec  $c$  interpolé linéairement entre  $amor_{fl}$  et  $c_2$  selon la valeur de  $U_t$  entre  $U_{t_1}$  et  $U_{t_2}$
- si  $U_{t_i} < U_t \leq U_{t_{(i+1)}}$  , alors  $F_{amor}(v) = c \times v$  , avec  $c$  interpolé linéairement entre  $c_i$  et  $c_{(i+1)}$  selon la valeur de  $U_t$  entre  $U_{t_i}$  et  $U_{t_{(i+1)}}$

Seules les opérandes spécifiques au mot clé FLAMBAGE sont détaillées. Les autres mots clés permettent de définir les lieux de choc et sont identiques aux opérandes pour la relation DIS\_CHOC (cf. §5.11.1).

Par défaut, les valeurs LARG\_PLAT et ENFO\_FL sont nulles. La loi correspond alors à la loi ci-dessous.

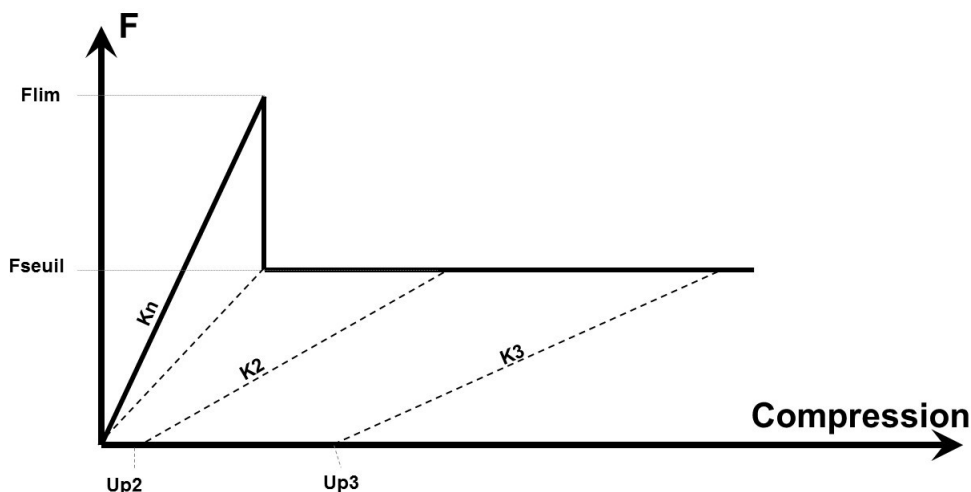

Figure 5.11.6-b : Loi de flambage avec valeurs par défaut

- ◇ FNOR\_CRIT = Flim  
Force normale limite qui entraîne le flambage de la structure.
- ◇ FNOR\_POST\_FL = Fseuil  
Force normale limite après flambage qui provoque une déformation résiduelle de la structure.

- ◇ AMOR\_NOR = / 0., [DEFAULT]  
/ amor\_nor, [R]  
Valeur d'amortissement normal de choc durant la phase élastique et le plateau de compression.
- ◇ ENFO\_FL = / 1.E-20, [DEFAULT]  
/ enfo\_fl, [R]  
Compression pendant le flambage.
- ◇ LARG\_PLAT = / 0.0, [DEFAULT]  
/ larg\_plat, [R]  
Compression pendant laquelle l'effort reste constant et égal à  $F_{lim}$ .
- ◇ DEPL\_POST\_FL = depl\_post\_fl, [listr8]  
Liste des valeurs de compression résiduelle post-flambage : depl\_post\_fl=[Up2, Up3, ...]
- ◇ RIGI\_POST\_FL = rigi\_post\_fl, [listr8]  
Liste des valeurs de rigidité post flambage : rigi\_post\_fl=[K2, K3, ...]

Les listes DEPL\_POST\_FL et RIGI\_POST\_FL doivent avoir la même longueur.

Si pendant le calcul, la compression dépasse la valeur  $U_{pi} + \frac{F_{seuil}}{K_i}$ , avec  $U_{pi}$  la dernière valeur spécifiée dans DEPL\_POST\_FL et  $K_i$  la dernière valeur spécifiée dans RIGI\_POST\_FL, une alarme est émise et la raideur reste constante ( $K_i$ ).

Les valeurs de compression totale sont la somme des compressions résiduelles  $U_{pi}$  et élastiques  $\frac{F_{seuil}}{K_i}$ . Ces valeurs doivent être croissantes et la plus petite valeur doit être supérieure à  $\frac{F_{lim}}{K_n} + LARG\_PLAT + ENDO\_FL$ .

- ◇ AMOR\_FL = amor\_fl, [listr8]  
Valeur d'amortissement normal de choc durant la phase élastique et le plateau de compression.
  - ◇ AMOR\_POST\_FL = amor\_post\_fl, [listr8]  
Liste des valeurs d'amortissement normal post flambage : amor\_post\_fl=[c2, c3, ...]
- Les listes DEPL\_POST\_FL et AMOR\_POST\_FL doivent avoir la même longueur.
- Si pendant le calcul, la compression dépasse la valeur  $U_{pi} + \frac{F_{seuil}}{K_i}$ , avec  $U_{pi}$  la dernière valeur spécifiée dans DEPL\_POST\_FL et  $c_i$  la dernière valeur spécifiée dans AMOR\_POST\_FL, l'amortissement reste constant ( $c_i$ ).

## 5.11.7 Non-linéarité : RELA\_EFFO\_DEPL

- ◇ RELATION = 'RELA\_EFFO\_DEPL'  
Cette relation permet de définir une relation force-déplacement ou moment-rotation sur un degré de liberté donné sous la forme d'une courbe non linéaire.

### 5.11.7.1 Opérande GROUP\_NO

- ◆ GROUP\_NO = grno  
Nœud de la structure sur lequel porte la relation.

### 5.11.7.2 Opérande SOUS\_STRUC

- ◇ SOUS\_STRUC = ss

Nom de la sous-structure contenant le nœud renseignant l'opérande `GROUP_NO`.

### 5.11.7.3 Opérande `NOM_CMP`

◇ `NOM_CMP = nomcmp`

Nom de la composante du nœud de la structure sur laquelle porte la relation.

### 5.11.7.4 Opérande `FONCTION`

◆ `FONCTION = f`

Nom de la fonction non linéaire.

La relation non linéaire doit être définie sur  $sur ]-\infty, \infty[$ . La phase non-linéaire dans les post-traitements correspond à la plage d'instantanés quand la relation non linéaire était non-nulle.

L'équation d'équilibre, pour une structure soumise à une accélération de sol horizontale  $a_x$  dans la direction  $x$ , et ayant des termes de correction provenant de non-linéarités, s'écrit :

$$M \ddot{x} + C \dot{x} + K x = -M a_x + F_c \quad (11)$$

où  $F_c$  est la force corrective due à la non linéarité du sol. Elle peut être, par exemple, définie par la relation suivante (cf. cas test SDND103) :

$$F_c = k x - f(x) \quad (12)$$

avec :

$$\text{si } x \geq x_0, f(x) = k \left( \frac{|x|}{x_0} \right) x. \quad (13)$$

Dans l'exemple ci dessus, on impose donc, sous l'opérande `RELATION` la fonction :

$$\begin{aligned} F_c(x) &= \frac{k}{x_0} x [|x| - x_0] && \text{pour } |x| > x_0 \\ F_c(x) &= 0 && \text{pour } |x| \leq x_0 \end{aligned} \quad (14)$$

### 5.11.8 Non-linéarité : `RELA_EFFO_VITE`

◇ `RELATION = 'RELA_EFFO_VITE'`

Cette relation permet de définir une relation force-vitesse sur un degré de liberté d'un nœud donné sous la forme d'une fonction non linéaire.

Les opérandes `GROUP_NO`, `SOUS_STRUC`, `NOM_CMP` et `FONCTION` ont le même sens pour les relations `RELA_EFFO_DEPL` et `RELA_EFFO_VITE`. Ils ne sont donc pas détaillés dans ce paragraphe.

## 5.12 Mot clé `ARCHIVAGE`

◇ `ARCHIVAGE`

Mot clé facteur définissant l'archivage.

### 5.12.1 Opérande `LIST_INST/INST`

◇ / `LIST_INST = l_arch`

Liste d'entiers définissant les instants de calcul pour lesquels la solution doit être archivée dans le concept résultat `tran_gene`.

◇ / `INST`



Instants de calcul pour lesquels la solution doit être archivée dans le concept résultat `tran_gene`.

## 5.12.2 Opérande `PAS_ARCH`

◇ `PAS_ARCH = ipa`

Entier définissant la périodicité d'archivage de la solution du calcul transitoire dans le concept résultat `tran_gene`.

Si `ipa = 5` on archive tous les 5 pas de calcul.

Quelle que soit l'option d'archivage choisie, on archive le premier et le dernier pas de temps et tous les champs associés pour permettre une éventuelle reprise.

Par défaut on archive tous les pas de calcul.

### Remarque :

*`PAS_ARCH` et `LIST_INST/INST` sont tous les deux pris en compte dans le mot-clé `ARCHIVAGE`, il faut veiller à fixer `PAS_ARCH` à une valeur supérieur au nombre de pas de calculs si l'on veut piloter uniquement par `LIST_INST/INST`.*

## 5.12.3 Opérande `CRITERE`

◇ `CRITERE =`

Indique avec quelle précision la recherche de l'instant à archiver doit se faire :

'RELATIF' : intervalle de recherche  $[(1-prec).instant, (1+prec).instant]$

'ABSOLU' : intervalle de recherche  $[instant-prec, instant+prec]$

La valeur par défaut du critère de recherche est 'RELATIF'.

## 5.12.4 Opérande `PRECISION`

◇ `PRECISION = / 1.E-06 [DEFAULT]`  
`/ prec [R]`

Indique avec quelle précision la recherche de l'instant à archiver doit se faire.

## 5.13 Opérande `INFO`

◇ `INFO = imp`

Entier permettant de préciser le niveau d'impression dans le fichier `MESSAGE`.

Si `INFO=1`, on imprime un récapitulatif du calcul dynamique avec les options choisies, les matrices et le nombre de non-linéarités considérées. L'avancement du calcul est décompté par tranches de 5 % de la durée totale de simulation.

Si `INFO : 2`, on imprime, en plus des informations écrites dans le cas où `INFO` vaut 1, l'avancement avec des tranches plus courtes de 1 %. En présence de non-linéarités localisées, on imprime pour chaque obstacle les informations supplémentaires suivantes :

- Le numéro et type de l'obstacle ;
- Le nom et les coordonnées dans le repère global du nœud de choc (des nœuds de choc dans le cas d'un choc entre structures mobiles) ;
- L'orientation, dans le repère global, de la normale à l'obstacle ;
- La valeur de l'angle de vrille ;
- La valeur du jeu initial ;

Si le mode `VERI_CHOC` est activé, on imprime également pour chaque nœud de choc et pour chaque mode, les valeurs des raideurs locales de choc et du taux de flexibilité locale et de la souplesse locale.

## 5.14 Opérande `IMPRESSION`

◇ `IMPRESSION`

Mot clé facteur qui permet d'imprimer dans le fichier RESULTAT des grandeurs, non imprimables par un opérateur d'impression, telles que le déplacement local, la vitesse locale, les forces de contact aux nœuds de choc et la valeur cumulée sur tous les modes de la base modale de projection du taux de reconstitution de la solution statique.

## 5.14.1 Opérandes TOUT / NIVEAU

Le mot clé NIVEAU permet d'imprimer un ou plusieurs tableau(x) parmi 'DEPL\_LOC', 'VITE\_LOC', 'FORC\_LOC' et 'TAUX\_CHOC'. Avec TOUT = 'OUI' (valeur par défaut), on imprime les quatre tableaux.

## 5.14.2 Opérandes INST\_INIT / INST\_FIN

Ces deux mots clés permettent à l'utilisateur de filtrer les impressions dans chaque boucle sur les pas de temps.

## 5.14.3 Opérande UNITE\_DIS\_VISC

◇ UNITE\_DIS\_VISC = unit

Les résultats concernant l'effort, les déplacements visqueux et relatifs entre les deux nœuds, ainsi que la dissipation du dispositif non-linéaire peuvent être sauvegardés dans un fichier directement exploitable par les commandes de *code\_aster*.

## 5.15 Phase de contrôle

### 5.15.1 Vérification sur les matrices

Dans le cas d'un calcul par recombinaison modale, on vérifie que les matrices généralisées sont bien issues d'une projection sur une base commune et avec le même nombre de vecteurs de base. Dans le cas d'un calcul par sous-structuration dynamique, on vérifie que les matrices généralisées sont bien issues de la même numérotation généralisée.

### 5.15.2 Vérification et conseil sur le choix du pas de temps pour les schémas DIFF\_CENTRE, DEVOGE et NEWMARK :

On s'assure que le pas de temps choisi vérifie les conditions de stabilité du schéma numérique (critère de CFL) :

- dans le cas de NEWMARK, la stabilité est toujours assurée mais le dépassement du critère peut induire un manque de précision sur le résultat et est signalé par un message ; le calcul se poursuit (au risque de produire un résultat peu précis ou faux).
- dans le cas des schémas de DIFF\_CENTRE et DEVOGE, si l'opérande VERI\_PAS vaut 'OUI' (valeur par défaut), l'exécution est arrêtée, un pas de temps minimum est proposé. Si l'opérande VERI\_PAS vaut 'NON' ou s'il s'agit d'un schéma adaptatif, un message d'alarme est émis et le calcul se poursuit (au risque de produire un résultat peu précis ou faux).

Dans une analyse transitoire sans non-linéarité, il faut veiller à ce que le pas de temps soit tel que :

$$dt < 0,1 / f_n \text{ pour NEWMARK et DEVOGE}$$

$$dt < 0,05 / f_n \text{ pour DIFF_CENTRE}$$

$f_n$  étant la fréquence la plus élevée des modes de la base modale considérée.

#### Remarque :

*On mentionne qu'avec des non linéarités localisées le pas de temps choisi doit être parfois très inférieur à cette valeur conseillée.*

## 5.15.3 Phase d'exécution pour les schémas adaptatifs :

L'exécution est interrompue lorsque le pas de temps atteint un pas minimal égal à `PAS_MINI`.

### Remarques :

Les schémas `ADAPT_ORDRE1/2` (différences centrées) ne restitue pas de façon exacte les pulsations propres d'un système, ce qui conduit à d'importantes erreurs de calcul dans les deux cas suivants :

- Calcul d'un très grand nombre de périodes d'oscillations libres ;
- Calcul des oscillations d'un système très faiblement amorti ( $\xi < 10^{-3}$ ) excité sur une fréquence de résonance.

Dans ces deux cas, il est souvent nécessaire d'augmenter le paramètre `NB_POIN_PERIODE`.

Les méthodes '`ADAPT_ORDRE1`' et '`ADAPT_ORDRE2`' peuvent être utilisées en sous-structuration.

Le pas de temps peut être récupéré par l'opérateur `RECU_FONCTION`, avec la syntaxe suivante :

```
pas = RECU_FONCTION (  
    RESU_GENE = dynamoda  
    NOM_CHAM = 'PTEM'  
    ....)
```

## 5.16 Prise en compte des effets d'interaction fluide-structure

On décrit ci dessous les mots clés spécifiques au calcul de la réponse de systèmes mécaniques linéaires très faiblement amortis avec couplages fluidélastiques associés éventuellement à des non-linéarités localisées aux nœuds de type chocs et frottements.

◇ `BASE_ELAS_FLUI = meles`

Base modale utilisée pour le calcul.

Concept de type `melasflu` produit par l'opérateur `CALC_FLUI_STRU` [U4.66.02] qui contient l'ensemble des bases modales calculées pour les différentes vitesses d'écoulement définies. Ce mot clé est obligatoire pour la méthode '`ITMI`'.

Le calcul transitoire sur base modale modifiée par le couplage fluidélastique s'effectue en prenant en compte les valeurs des amortissements ajoutés, dus à l'écoulement du fluide, qui sont présents dans le concept `melasflu` d'entrée. **Les amortissements modaux, récupérés de la base fluidélastique, remplacent ceux renseignés sous le mot-clé *global* `AMOR_REDUIT` de l'opérateur `DYNA_VIBRA`.**

◇ `NUME_VITE_FLUI = Nvitf`

Vitesse d'écoulement retenue pour le calcul (numéro d'ordre).

Permet d'extraire dans le concept `melasflu` la base modale correspondant à la vitesse d'écoulement retenue (cf. [U4.66.02]).

## 6 Calcul de réponse transitoire sur base physique

L'opérateur réalise l'intégration temporelle directe d'un problème mécanique linéaire transitoire de la forme :

$$\mathbf{M} \ddot{\mathbf{x}} + \mathbf{C} \dot{\mathbf{x}} + \mathbf{K} \mathbf{x} = \sum_i \alpha_i(t) \mathbf{F}_i(\mathbf{x}) \quad (15)$$

où les matrices  $\mathbf{M}, \mathbf{C}, \mathbf{K}$  sont les matrices réelles assemblées du problème éléments finis (respectivement) de masse, d'amortissement et de rigidité du système.

Les  $\alpha_i$  sont des fonctions du temps (cf. `DEFI_FONCTION` [U4.31.02]) et les  $\mathbf{F}_i$  sont des vecteurs assemblés issus de chargements en force imposée (cf. `AFFE_CHAR_MECA` [U4.44.01]) ; ils peuvent être fournis directement sous forme de vecteurs assemblés ou sous forme de charges qui seront assemblées dans l'algorithme.

La solution  $(\mathbf{X}, \dot{\mathbf{X}}, \ddot{\mathbf{X}})$  est calculée sur une discrétisation temporelle  $t_i$  de l'intervalle d'étude précisé par l'utilisateur.

### 6.1 Opérande `MODELE`

◇ `MODELE = mo`

Nom du modèle dont les éléments font l'objet du calcul dynamique.

Cet opérande est obligatoire lorsque l'on applique une excitation de type charge avec le mot-clé `EXCIT` (cf. [§4.7]).

### 6.2 Opérande `CHAM_MATER`

◇ `CHAM_MATER = chmat`

Nom du champ de matériau affecté sur le modèle `mo`, nécessaire lorsque l'on applique une excitation de type charge avec le mot-clé `EXCIT`.

### 6.3 Opérande `CARA_ELEM`

◇ `CARA_ELEM = carac`

Nom des caractéristiques des éléments de poutre, coque etc, nécessaire lorsque l'on applique une excitation de type charge avec le mot-clé `EXCIT`.

### 6.4 Matrices du système

◆ `MATR_MASS = m`

Concept matrice assemblée de type `matr_asse_DEPL_R` correspondant à la matrice de masse du système.

◆ `MATR_RIGI = k`

Concept matrice assemblée de type `matr_asse_DEPL_R` correspondant à la matrice de rigidité du système.

◇ `MATR_AMOR = c`

Concept matrice assemblée de type `matr_asse_DEPL_R` correspondant à la matrice d'amortissement du système.

#### Remarques :

*Les trois matrices doivent s'appuyer sur la même numérotation et être construites avec le même mode de stockage. C'est vrai aussi d'une matrice d'amortissement construite comme combinaison linéaire des matrices de rigidité et de masse par la méthode de Rayleigh : utiliser la matrice de la matrice de masse complète pour construire la matrice d'amortissement et la matrice de masse*

*diagonale (schémas explicites tels que `DIFF_CENTRE` ou `ADAPT`) pour l'intégration en temps peut mener à une instabilité numérique.*

## 6.5 Schémas d'intégration. Mot clé `SCHEMA_TEMPS`

Sous ce mot-clé on peut renseigner un schéma d'intégration avec, éventuellement, ses paramètres. Les schémas disponibles sont à déclarer sous l'opérande `SCHEMA`.

### 6.5.1 Opérande `SCHEMA`

| 'NEWMARK'

Schéma d'intégration implicite de type `NEWMARK`.

On peut préciser les paramètres d'intégration  $\beta$  et  $\gamma$  :

◇ `BETA = beta`

Valeur du paramètre  $\beta$  pour la méthode de `NEWMARK`. Par défaut  $\beta = 0.25$  .

◇ `GAMMA = gamm`

Valeur du paramètre  $\gamma$  pour la méthode de `NEWMARK`. Par défaut  $\gamma = 0.5$  .

Voir [R5.05.02] pour le choix d'autres valeurs.

| 'WILSON'

Schéma d'intégration implicite de type `WILSON`. Avec ce schéma on peut renseigner:

◇ `THETA = th`

Valeur du paramètre  $\theta$  pour la méthode de `WILSON`. Par défaut  $\theta = 1,4$  .

Ce schéma ne doit pas être utilisé lorsque l'on impose des déplacements non nuls par l'intermédiaire d'un vecteur assemblé. Voir [R5.05.02].

| 'DIFF\_CENTRE'

Schéma d'intégration explicite par différences centrées. L'utilisation de ce schéma impose certaines restrictions d'utilisation énumérées au [§6.3]. La description théorique du schéma est faite dans [bib 2]. C'est le schéma par défaut pour l'analyse transitoire sur base physique.

| 'ADAPT\_ORDRE2'

Schéma d'intégration explicite à pas de temps adaptatif, variante du schéma des différences centrées. L'utilisation de ce schéma impose certaines restrictions d'utilisation énumérées au [§6.3] (voir [bib 2]).

#### Remarque :

*On ne peut pas utiliser les schémas **explicites** (`DIFF_CENTRE` , `ADAPT_ORDRE2`) avec les éléments de plaque et coque (sauf `SHB`).*

## 6.6 Mot-clé `ETAT_INIT`

Cette fonctionnalité permet une poursuite d'un calcul transitoire, en prenant comme état initial un résultat obtenu par un calcul précédent avec `DYNA_LINE_TRAN`. Elle permet aussi de définir des conditions initiales de type champs aux noeuds.

#### Remarque :

*Pour les schémas d'ordre supérieur (`NEWMARK` ou `WILSON`), l'accélération initiale (`acce_init`) joue un rôle important dans l'initialisation du schéma.*

### 6.6.1 Opérandes `RESULTAT`

◆ / `RESULTAT = dy`

Concept de type `dyna_trans` issu d'un calcul précédent avec `DYNA_LINE_TRAN`, et définissant les conditions initiales pour le nouveau calcul.

## 6.6.2 Opérandes DEPL/ VITE/ACCE

/ DEPL = do

Concept correspondant aux déplacements initiaux (champ aux nœuds de grandeur `DEPL_R`).

VITE = vo

Concept correspondant aux vitesses initiales (champ aux nœuds de grandeur `DEPL_R`).

ACCE = ao

Concept correspondant aux accélérations initiales (champ aux nœuds de grandeur `DEPL_R`).

Si le mot clef est présent, on utilise le champ d'accélération entré pour initialiser les différents schémas d'intégration en temps selon les algorithmes décrits dans le document [R5.05.02].

S'il est absent on calcule une accélération initiale par la formule suivante :

$$M.a_o = F_{ext}(t = t_o) - C.v_o - K.x_o$$

### Remarque importante :

Lorsque l'état initial du système dynamique est défini par des champs de `DEPL`, `VITE`, et/ou `ACCE`, les composants de ces champs qui n'ont pas été explicitement renseignés lors de la création des champs sont considérés nuls lors du calcul dynamique transitoire.

## 6.6.3 Opérandes NUME\_ORDRE/ INST\_INIT

◇ / NUME\_ORDRE = nuord

`nuord` désigne le numéro d'archivage du calcul précédent à extraire et à prendre comme état initial dans le cas d'une reprise.

/ INST\_INIT = to

Instant du calcul précédent à extraire et à prendre comme état initial dans le cas d'une reprise.

En l'absence de `NUME_ORDRE` et `INST_INIT`, l'instant de reprise est pris égal au dernier instant de calcul précédent archivé.

## 6.6.4 Opérande CRITERE

◇ CRITERE =

Indique avec quelle précision la recherche de l'instant doit se faire :

'RELATIF' : intervalle de recherche [(1-prec).instant, (1+prec).instant]

'ABSOLU' : intervalle de recherche [instant-prec, instant+prec]

La valeur par défaut du critère de recherche est 'RELATIF'.

## 6.6.5 Opérande PRECISION

◇ PRECISION = / 1.E-06 [DEFAULT]  
/ prec [R]

Indique avec quelle précision la recherche de l'instant doit se faire.

## 6.7 Mot-clé EXCIT

◇ EXCIT =

Opérande permettant de définir plusieurs excitations spatio-temporelles. Soit en indiquant un vecteur assemblé correspondant à un chargement, soit des charges qui conduiront au calcul et à l'assemblage d'un second membre. Le vecteur assemblé peut être associé à une fonction d'évolution temporelle ou un coefficient multiplicateur constant.

Le chargement total est la somme des chargements définis par toutes les occurrences du mot-clé EXCIT (cf. [§4.7.2]).

### 6.7.1 Opérandes VECT\_ASSE / CHARGE

◆ / VECT\_ASSE = vecti

Vecteur assemblé correspondant à un chargement (concept de type cham\_no\_DEPL\_R).

◇ / COEF\_MULT = ci

Coefficient multiplicatif du vecteur assemblé vecti.

/ FONC\_MULT =  $\alpha_i$

Voir [§4.7.2].

/ CHARGE = chi

chi est le chargement comportant éventuellement l'évolution d'un champ de température précisé par la  $i^{\text{ème}}$  occurrence de EXCIT.

Voir [§4.7.2].

### 6.7.2 Opérande FONC\_MULT

◇ FONC\_MULT =  $\alpha_i$

$\alpha_i$  est la fonction du temps multiplicative du vecteur assemblé ou du chargement précisé à la  $i^{\text{ème}}$  occurrence de EXCIT.

Le chargement **ch** et les conditions aux limites pour  $n$  occurrences du mot-clé facteur EXCIT sont :

$$\mathbf{ch}(t) = \sum_{i=1}^n \alpha_i(t) \mathbf{ch}_i \quad (16)$$

Le ou les champs de température ne sont pas multipliés par  $\alpha_i$  en analyse thermomécanique.

**Remarque importante :**

*Les conditions aux limites de type déplacement imposé non nul peuvent être imposées avec un vecteur assemblé ou une charge ; il faut alors utiliser impérativement le schéma de Newmark .*

### 6.7.3 Opérandes MULTI\_APPUI / ACCE / VITE / DEPL / DIRECTION / GROUP\_NO / MODE\_STAT

Dans le cas d'une excitation multi-appuis (MULT\_APPUI = 'OUI'), les autres opérandes ont exactement la même signification que dans le mot-clé facteur EXCIT de l'opérateur DYNA\_TRAN\_MODAL [U4.53.21].

## 6.8 Mot clé EXCIT\_RESU

Mot clé permettant de définir plusieurs compléments de chargement sous forme d'une évolution transitoire de vecteurs assemblés seconds membres.

## 6.9 Mot-clé AMOR\_MODAL

Ce mot-clé permet de prendre en compte un amortissement équivalent à de l'amortissement modal décomposé sur une base de modes pré-calculée sous forme de concept de type `mode_meca`. Cet amortissement est globalement pris en compte dans l'équation d'équilibre dynamique comme une force correctrice au second membre  $-C\dot{X}$ .

### Remarque :

*Cette façon d'introduire l'amortissement modal dans un problème calculé sur base physique peut réduire les propriétés de stabilité des schémas en temps. En particulier pour le schéma d'intégration 'NEWMARK' elle peut conduire à réduire le pas de temps par rapport au pas de temps sans amortissement pour éviter des divergences numériques.*

### 6.9.1 Opérandes MODE\_MECA / AMOR\_REDUIT / NB\_MODE

- ◆ `MODE_MECA` = `mode`
- ◆ `AMOR_REDUIT` = `l_amor`
- ◇ `NB_MODE` = `nbmode`

Le concept mode de type `mode_meca` (entré par l'opérande `MODE_MECA`) représente la base de modes pré-calculée sur laquelle on décompose l'amortissement modal. Cette base doit impérativement avoir le même profil de numérotation que celui du système dynamique défini par les paramètres du mot-clé `SOLVEUR` [§4.11]. Il est possible de tronquer la base modale à un nombre de modes défini par `NB_MODE`. A défaut, on prend tous les modes de la base modale.

Les amortissements modaux sous forme réduite sont donnés sous forme d'une liste de réels dont le nombre de termes est inférieur ou égal au nombre de modes pris en compte. Si le nombre de termes de la liste est strictement inférieur, on étend cette liste avec la valeur de son dernier terme jusqu'à ce que sa taille atteigne le nombre de modes calculés.

## 6.10 Mot-clé ENERGIE

- ◇ `ENERGIE` = `_F( ... )`

Ce mot-clé permet d'activer le calcul du bilan d'énergie, son affichage en cours de calcul et son stockage dans la table de nom `PARA_CALC`. Le bilan d'énergie peut être extrait de cette table à l'aide de la commande `RECU_TABLE` [U4.71.02].



## 6.11 Mot-clé INCREMENT

Mot-clé facteur définissant les instants de calcul.

### 6.11.1 Opérandes LIST\_INST / PAS

- Pour les schémas de Newmark et Wilson :

♦ / LIST\_INST = l\_temp

Concept liste de réels de type listr8.

Liste de réels définissant les instants  $t_i$  de calcul de la solution

- Pour les schémas des différences centrées et à pas de temps adaptatif :

/ PAS = dt

Désigne le pas de temps utilisé par l'algorithme. Ce mot-clé est obligatoire pour le schéma des différences centrées et pour le schéma adaptatif et non disponible pour les schémas de Newmark et Wilson.

Pour le schéma adaptatif, il désigne à la fois le pas de temps initial et le pas de temps maximal utilisés par l'algorithme.

Ce paramètre doit être suffisamment faible :

- pour permettre le calcul des phases statiques (qui utilisent toujours le pas maximal),
- pour démarrer correctement l'algorithme.

Il doit cependant être suffisamment élevé pour ne pas pénaliser l'ensemble du calcul.

### 6.11.2 Opérandes INST\_INIT / INST\_FIN / NUME\_FIN

Pour les schémas des différences centrées et à pas de temps adaptatif :

♦ INST\_INIT = ti

En cas de reprise on utilise le mot-clé ETAT\_INIT [§4.6] : sous ce mot-clé, l'instant initial est récupéré avec l'opérande INST\_INIT ou pris égal au dernier instant de calcul précédent archivé.

L'opérande INST\_INIT sous INCREMENT doit donc être utilisée uniquement s'il n'y a pas reprise d'un calcul précédent.

♦ / INST\_FIN = tf

Instant de fin du calcul transitoire. Obligatoire pour les schémas des différences centrées et à pas de temps adaptatif.

/ NUME\_FIN = nufin

Numéro de l'instant de fin de calcul dans LIST\_INST (uniquement pour les schémas de Newmark et Wilson).

Si INST\_INIT n'est pas présent, l'instant initial est zéro.

### 6.11.3 Opérandes VITE\_MIN / COEF\_MULT\_PAS / COEF\_DIV\_PAS / PAS\_LIMI\_RELA / NB\_POIN\_PERIODE / NMAX\_ITER\_PAS / PAS\_MINI

Ces opérandes ne concernent que le schéma à pas de temps adaptatif.

◇ VITE\_MIN = / 'NORM' [DEFAULT]  
/ 'MAXI'

Méthode de calcul de la vitesse de référence utilisée pour évaluer la fréquence apparente.

Quand le dénominateur de la fréquence apparente ( $x_n - x_{n-1}$ ) devient faible, la fréquence apparente peut devenir très élevée, ce qui conduit à un raffinement injustifié du pas de temps. Pour y remédier, l'algorithme utilise le critère suivant pour chaque degré de liberté  $i$  :

$$\frac{|x_n^i - x_{n-1}^i|}{\Delta t} \leq v_{min}^i \Rightarrow f_{AP_n} = \frac{1}{2\pi} \sqrt{\frac{\ddot{x}_n^i - \ddot{x}_{n-1}^i}{v_{min}^i \Delta t}} \quad (17)$$

$v_{min}^i$  peut être calculée de deux façons différentes selon la valeur de VITE\_MIN :

'NORM' :  $v_{min}^i(t_n) = \text{Max}\left(\frac{\text{Max}(\dot{x}_{n+1/2}^k, \dot{x}_{n+1/2}^l)}{100}, 10^{-15} \text{ms}^{-1}\right)$  où  $k$  et  $l$  sont les degrés de liberté de même nature que le degré de liberté  $i$  les plus proches de  $i$  dans la numérotation ( $DX$  ou  $DY$  ou  $DZ$  ...).

'MAXI' :  $v_{min}^i(t_n) = \text{Max}\left(\frac{|v^i(t_p)|}{100}, 10^{-15} \text{ms}^{-1}\right)$  pour le degré de liberté  $i$ .

Peut être utilisé si l'ordre de grandeur de la vitesse ne varie pas trop au cours du temps.

◇ COEF\_MULT\_PAS = cmp

**Coefficient de déraffinement du pas de temps** ( $> 1$ ) lorsque l'erreur est suffisamment faible :

$$\Delta t_n < \frac{0.75}{Nf_{AP_n}} \text{ depuis plus de 5 pas consécutifs} \Rightarrow \Delta t_{n+1} = \min(\text{cmp} \Delta t_n, \Delta t_{max})$$

avec  $\Delta t_{max} = \Delta t_{initial}$

Sa valeur par défaut ( $\text{cmp} = 1.1$ ) garantit stabilité et précision, mais il peut en général être augmenté (au plus jusqu'à 1.3) pour accélérer l'intégration.

◇ COEF\_DIVI\_PAS = cdp

**Coefficient de raffinement du pas de temps** ( $> 1$ ) lorsque l'erreur est supérieure à 1, que le nombre d'itérations maximales (NMAX\_ITER\_PAS) n'est pas atteint et que le pas de temps minimal n'est pas atteint :

$$\Delta t_n > \frac{1}{Nf_{AP_n}}, \text{ Niter} < \text{Niter}_{max} \text{ et } \Delta t_n > \text{plr} * \Delta t_{initial} \Rightarrow \Delta t_n = \frac{\Delta t_n}{\text{cdp}}$$

Sa valeur par défaut est de 1.3334, soit une réduction d'un facteur 0,75.

◇ PAS\_LIMI\_RELA = plr

Coefficient appliqué au pas de temps initial pour définir la limite de raffinement et donc le pas de temps minimal :

$$\Delta t_{min} = \text{plr} * \Delta t_{initial}$$

◇ NB\_POIN\_PERIODE = N

Nombre de points par période apparente. C'est ce paramètre qui fixe la précision du calcul. Il doit être au moins égal à 20 ; sa valeur par défaut (50) garantit une précision satisfaisante (de l'ordre de 1 à 2%) dans la plupart des cas.

◇ NMAX\_ITER\_PAS

Nombre maximal de réductions du pas de temps par pas de calcul :

si  $err > 1$  et  $N_{iter} < N_{iter.max}$  :  $\Delta t_n = cdp * \Delta t_n$

Il est par défaut égal à 16, ce qui limite le coefficient de réduction du pas à  $(1/1,33)^{16} = 10^{-2}$  par itération. NMAX\_ITER\_PAS peut être :

- augmenté pour permettre au pas de temps de chuter de façon plus brutale,
- diminué si le pas de temps semble excessivement raffiné.

◇ PAS\_MINI = dtmin

Valeur minimale du pas de temps. Si les conditions de diminution du pas de temps sont remplies, le pas de temps courant pourra alors diminuer jusqu'à cette valeur limite.

Si l'utilisateur ne donne pas de valeur à ce paramètre facultatif, alors le code calculera le pas de temps minimal à partir de PAS\_LIMI\_RELA.

## 6.12 Mot-clé ARCHIVAGE

◇ ARCHIVAGE =

Mot-clé facteur définissant l'archivage. En l'absence de ce mot-clé facteur, tous les pas de temps sont archivés.

Quelle que soit l'option d'archivage choisie, on archive le dernier pas de temps et tous les champs associés pour permettre une éventuelle poursuite.

### 6.12.1 Opérandes LIST\_INST/INST

◇ / LIST\_INST = list

Liste de réels définissant les instants de calcul pour lesquels la solution doit être archivée dans le concept résultat dyna\_tran.

◇ / INST

Instants de calcul pour lesquels la solution doit être archivée dans le concept résultat dyna\_tran.

### 6.12.2 Opérande PAS\_ARCH

/ PAS\_ARCH = ipa

Entier définissant la périodicité d'archivage de la solution du calcul transitoire dans le concept résultat dyna\_trans.

Si ipa = 5 on archive tous les 5 pas de calcul.

#### Remarque :

PAS\_ARCH et LIST\_INST/INST sont tous les deux pris en compte dans le mot-clé ARCHIVAGE, il faut veiller à fixer PAS\_ARCH à une valeur supérieur au nombre de pas de calculs si l'on veut piloter uniquement par LIST\_INST/INST.

### 6.12.3 Opérande CRITERE

◇ CRITERE =

Indique avec quelle précision la recherche de l'instant à archiver doit se faire :

'RELATIF' : intervalle de recherche [(1-prec).instant, (1+prec).instant]

'ABSOLU' : intervalle de recherche [instant-prec, instant+prec]

La valeur par défaut du critère de recherche est 'RELATIF'.

## 6.12.4 Opérande PRECISION

```
◇ PRECISION = /1.E-06 [DEFAULT]
                /prec [R]
```

Indique avec quelle précision la recherche de l'instant à archiver doit se faire.

## 6.12.5 Opérande CHAM\_EXCLU

```
◇ CHAM_EXCLU = ( | 'DEPL',
                  | 'VITE',
                  | 'ACCE',
                  )
```

Permet d'exclure l'archivage d'un ou plusieurs champs parmi 'DEPL', 'VITE' et 'ACCE'.

Cette exclusion est ignorée pour le dernier instant de calcul : les trois champs sont nécessaires pour une POURSUITE.

## 6.13 Mot-clé OBSERVATION

```
◇ OBSERVATION = _F()
◇ TITRE = titre
```

Ce mot clé permet de post-traiter certains champs aux nœuds (DEPL, VITE, ACCE) sur des parties de modèle à des instants d'une liste (dite d'observation) généralement moins raffinée que la liste des instants archivés définie dans le mot clé ARCHIVAGE (où on stocke tous les champs sur tout le modèle). Il sert essentiellement à des économies de stockage, mais aussi à évaluer des champs sur des parties réduites du maillage, sans avoir besoin de post-traiter après le calcul.

Ce mot clé est répétable et permet la création d'une table d'observation que l'on pourra extraire à l'aide de la commande RECU\_TABLE. Cf. [U4.51.03] (3.22.8) pour le contenu de table détaillé.

On ne peut utiliser que 99 occurrences du mot-clé OBSERVATION au maximum.

Il est possible de nommer une occurrence de l'observation (colonne NOM\_OBSERVATION) en utilisant le mot-clé TITRE. S'il n'est pas utilisé, la colonne NOM\_OBSERVATION contient OBSERVATION\_xx avec xx variant de 1 à 99.

### 6.13.1 Opérandes LIST\_INST/INST/PAS\_OBSE/OBSE\_ETAT\_INIT

```
◇ /LIST_INST = list_r8
  /INST = l_r8
  /PAS_OBSE = npas
  /OBSE_ETAT_INIT = /'OUI', [DEFAULT]
                  /'NON'
```

Cf. [U4.51.03] pour la syntaxe détaillée.

### 6.13.2 Opérandes PRECISION/CRITERE

```
◇ PRECISION = prec
◇ CRITERE = /'ABSOLU'
           /'RELATIF'
```

Cf. [U4.71.00] pour la syntaxe détaillée.

### 6.13.3 Opérandes NOM\_CHAM/NOM\_CMP

```
◇ NOM_CHAM = ( | 'DEPL',
                | 'VITE',
                | 'ACCE',
```

```
)  
◇ NOM_CMP = nomcmp
```

Cf. [U4.51.03] pour la syntaxe détaillée.

## 6.13.4 Opérandes TOUT/NOEUD/GROUP\_NOEUD/MAILLE/GROUP\_MA

```
◇ /TOUT = 'NON' [DEFAULT]  
          'OUI'  
/NOEUD = no [no]  
/GROUP_NO = grno [grno]  
/MAILLE = lma [ma]  
/GROUP_MA = lgrma [grma]
```

Cf. [U4.51.03] pour la syntaxe détaillée.

## 6.13.5 Opérandes EVAL\_CMP/FORMULE/EVAL\_CHAM

```
◇ EVAL_CMP = /'VALE', [DEFAULT]  
            /'FORMULE'  
◇ FORMULE = form [ formule_aster ]  
◇ EVAL_CHAM = /'VALE', [DEFAULT]  
              /'MIN',  
              /'MAX',  
              /'MOY',
```

Cf. [U4.51.03] pour la syntaxe détaillée.

## 6.14 Phase de contrôle

L'utilisation des schémas des différences centrées et adaptatifs impose certaines restrictions d'utilisation :

- ces deux schémas nécessitent l'utilisation d'une matrice de masse diagonale. Un test vérifie que la matrice de masse a été créée avec l'option 'MASS\_MECA\_DIAG' de CALC\_MATR\_ELEM. D'autre part, la matrice de masse doit être stockée en ligne de ciel,
- il ne doit pas y avoir d'autres conditions aux limites que des degrés de liberté bloqués. Un test vérifie qu'il n'y a pas de conditions aux limites de type liaisons entre degrés de liberté.

Il n'est pas non plus possible d'imposer des déplacements non nuls par l'intermédiaire d'un vecteur assemblé,

- pour le schéma des différences centrées, on s'assure que le pas de temps choisi vérifie les conditions de stabilité :

$dt < 0,05 / f_{max}$  avec  $f_{max} = \max_{1 \leq i \leq nddl} \left( \frac{1}{2\pi} \sqrt{\frac{k_{ii}}{m_{ii}}} \right)$  et  $k_{ii}$  et  $m_{ii}$  termes diagonaux des matrices de raideur et de masse.

## 7 Calcul de réponse harmonique

On résout l'équation suivante :

$$(-j\omega^3 I - \omega^2 M + j\omega C + K)x = \left\{ \sum_{i=1}^k h_i(f) \omega^{n_i} e^{j\pi \frac{\varphi_i}{180}} g_i(\mathbf{P}) \right\} \quad (18)$$

Où :

$K$  représente une matrice de rigidité réelle ou complexe

$M$  représente une matrice de masse

$C$  représente une matrice d'amortissement visqueux

$I$  représente une matrice d'impédance acoustique issue d'une formulation en déplacement-pression-potential.

$P$  est un point courant de la structure.

$\omega = 2\pi f$  : pulsation d'excitation

$x$  : réponse complexe

L'amortissement de la structure peut être visqueux ou hystérétique [U2.06.03] [R5.05.04]. Dans le cas d'un amortissement hystérétique, on dispose d'une matrice de rigidité complexe et on résout l'équation suivante :

$$(K - \omega^2 M)x = \left\{ \sum_{i=1}^k h_i(f) \omega^{n_i} e^{j\pi \frac{\varphi_i}{180}} g_i(\mathbf{P}) \right\} \quad (19)$$

Avec  $K$  : matrice de rigidité complexe.

Cet opérateur est utilisable en force imposée et en mouvement imposé (référentiel relatif ou absolu).

### 7.1 Opérande RESULTAT

◇ RESULTAT = harm

Nom de la structure de données résultat à enrichir. Ce mot-clé est obligatoire si on est en mode concept ré-entrant (*reuse*).

### 7.2 Opérande MODELE

◇ MODELE = mo

Nom du concept définissant le modèle dont les éléments font l'objet du calcul harmonique.

### 7.3 Opérande CHAM\_MATER

◇ CHAM\_MATER = chmat

Nom du concept définissant le champ de matériau affecté sur le modèle mo.

### 7.4 Opérande CARA\_ELEM

◇ CARA\_ELEM = carac

Nom du concept définissant les caractéristiques des éléments de poutre, coques, etc...

## 7.5 Opérande MATR\_MASS

♦ MATR\_MASS = m

Nom du concept matrice assemblée correspondant à la matrice de masse du système.

## 7.6 Opérande MATR\_RIGI

♦ MATR\_RIGI = k

Nom du concept matrice assemblée correspondant à la matrice de rigidité du système. Un amortissement hystérique est obtenu avec une matrice de rigidité complexe.

## 7.7 Opérande MATR\_AMOR

◇ MATR\_AMOR = c

Nom du concept matrice assemblée correspondant à la matrice d'amortissement visqueux du système.

## 7.8 Mot-clé AMOR\_MODAL

Mot-clé facteur pour renseigner l'amortissement sous la forme de listes d'amortissement réduit avec les opérandes suivants.

### 7.8.1 Opérandes AMOR\_REDUIT / LIST\_AMOR

/ AMOR\_REDUIT = l  $\eta$

Liste de tous les amortissements réduits :  $(\eta_1, \eta_2, \dots, \eta_n)$ .

/ LIST\_AMOR = c  $\eta$

Nom du concept de type `listr8` contenant la liste des amortissements réduits.

## 7.9 Opérande MATR\_IMPE\_PHI

◇ MATR\_IMPE\_PHI = imp

Nom du concept matrice assemblée correspondant à la matrice d'impédance pour un système fluide-structure dont la formulation est en déplacement-pression-potiel ( $u, p, \varphi$ ) [R4.02.02].

## 7.10 Opérandes FREQ/LIST\_FREQ

♦ / FREQ = lf

Liste de toutes les fréquences de calcul: ( $f_1, f_2, \dots, f_n$ ).

/ LIST\_FREQ = cf

Nom du concept de type `listr8` contenant la liste des fréquences de calcul.

## 7.11 Opérandes TOUT\_CHAM / NOM\_CHAM

◇ / TOUT\_CHAM = 'OUI'

/ NOM\_CHAM = | 'DEPL'  
                  | 'VITE'  
                  | 'ACCE'

Choix des champs à calculer pour représenter la réponse : déplacement, vitesse, accélération ou les trois.

## 7.12 Mot clé EXCIT

### ◆ EXCIT

Opérande permettant de définir plusieurs excitations. Soit en indiquant un vecteur assemblé correspondant à un chargement, soit des charges qui conduiront au calcul et à l'assemblage d'un second membre. Pour chaque occurrence du mot clé facteur, on définit une composante de l'excitation sous la forme  $(h(f), g(P), \varphi)$ .

### 7.12.1 Opérandes VECT\_ASSE/VECT\_ASSE\_GENE/CHARGE

Permettent de définir  $g(P)$  discrétisation spatiale du chargement, sous forme d'un champ aux nœuds correspondant à une ou plusieurs charges de force ou de mouvement imposé.

#### ◆ / VECT\_ASSE = vecti

Nom du concept produit par :

- l'opérateur ASSE\_VECTEUR en force imposée ou en mouvement imposé de déplacement dans un référentiel absolu. Les amplitudes de l'excitation peuvent être définies dans les concepts de type charge correspondante. Le champ attendu est un champ aux nœuds de grandeur DEPL\_R, DEPL\_C ou PRES\_C.

#### / VECT\_ASSE\_GENE = vect\_gene

Nom du concept produit par :

- l'opérateur PROJ\_VECT\_BASE qui permet de projeter un vecteur assemblé sur une base modale ou une base de Ritz.
- l'opérateur ASSE\_VECT\_GENE qui permet de projeter un chargement sur une base définie sur un modèle généralisé pour les calculs de sous-structuration dynamique.

#### / CHARGE = chi

chi nom du concept de chargement précisé par la  $j^{\text{ème}}$  occurrence de EXCIT.  
Le mot-clé MODELE doit être renseigné si on utilise le mot-clé CHARGE.

### 7.12.2 Opérandes FONC\_MULT\_C / COEF\_MULT\_C / FONC\_MULT / COEF\_MULT

Permettent de définir  $h(f)$  loi d'évolution, complexe ou réelle, de la fréquence, appliquée à toutes les composantes du champ au nœud associé à cette occurrence. Plusieurs possibilités sont offertes :

#### ◆ / FONC\_MULT\_C = hci

Nom du concept de type fonction\_C ou formule\_C définissant une fonction  $h(f)$  complexe de la fréquence  $f$ ,

#### / COEF\_MULT\_C = aci

Coefficient complexe multiplicateur du chargement, indépendant du chargement,

#### / FONC\_MULT = hi

Concept de type fonction, formule ou nappe définissant une fonction  $h(f)$  réelle de la fréquence  $f$ ,

#### / COEF\_MULT = ai

Coefficient réel multiplicateur du chargement, indépendant du chargement.



## 7.12.3 Opérateur PUIS\_PULS

◇ PUIS\_PULS = ni

Permet de définir la puissance de la pulsation lorsque le chargement est fonction de la fréquence ; par défaut  $n_i=0$ .

## 7.12.4 Opérateur PHAS\_DEG

◇ PHAS\_DEG = phi

Permet de définir la phase de chaque composante de l'excitation en degrés par rapport à une référence de phase unique ; par défaut  $\varphi_i=0$ .

## 7.12.5 Remarque

Pour un problème à mouvement imposé, on définit les degrés de liberté bloqués (conditions cinématiques préalables à la construction du `cham_no`) ; on peut ensuite choisir une excitation :

- en déplacement imposé  $n=0$ ,  $\varphi=0$  degré
- en vitesse imposée  $n=1$ ,  $\varphi=90$  degrés
- en accélération imposée  $n=2$ ,  $\varphi=180$  degrés

## 7.13 Opérateur EXCIT\_RESU

◇ EXCIT\_RESU

Ce mot-clé facteur permet de définir plusieurs compléments de chargement sous forme d'une évolution harmonique de type `dyna_harmo` de vecteurs assemblés seconds membres, calculée sur la base physique.

### 7.13.1 Opérateur RESULTAT

Ce mot-clé permet de définir les seconds membres complémentaires à extraire pour chaque fréquence de calcul à partir d'un résultat déjà calculé de champs de forces nodales.

◆ RESULTAT = resuforc

Nom du concept d'évolution harmonique de seconds membres produits par l'enchaînement de l'opérateur `CALC_FORC_NONL` [U4.84.21] afin de produire une évolution transitoire de seconds membres, et de l'opérateur `REST_SPEC_TEMP` [U4.63.34] pour transformer cette évolution transitoire en évolution harmonique. Un exemple d'utilisation est fourni dans le cas test SDLS119A.

### 7.13.2 Opérateur COEF\_MULT\_C

◆ COEF\_MULT\_C = aci

Coefficient complexe multiplicateur du vecteur second membre extrait du résultat `resuforc` pour chaque fréquence de calcul.

## 7.14 Opérateur INFO

◇ INFO = inf

Permet d'effectuer dans le fichier message diverses impressions intermédiaires permettant de suivre l'avancement du calcul.

Par défaut, si `INFO=1`, on imprime l'avancement du calcul harmonique avec un pas qui correspond au maximum à 5 % du nombre total de fréquences. La règle générale est d'imprimer

systématiquement les première et dernière fréquences ainsi qu'un nombre maximal de 20 fréquences au milieu.

Si `INFO=2`, une impression est effectuée pour chaque fréquence et permet de suivre plus précisément l'avancement du calcul.