

## ZZZZ362 - Vérification de la cohérence des champs produits par le sous-découpage X-FEM

---

### Résumé

Ce test n'a aucune signification physique, il s'agit d'un test informatique.

Les champs produits par le sous-découpage X-FEM correspondent aux `cham_elem` produits par les options de calcul `TOPOSE` et `TOPOFA`, et stockés dans la `sd_modele_xfem` [D4.10.02]. Le dimensionnement de ces `cham_elem` doit être réalisé de la même manière pour tous les éléments X-FEM appartenant à la même catégorie « topologique ». On considère 4 catégories :

- éléments finis affectés sur des mailles 3D principales ;
- éléments finis affectés sur des mailles 3D de bord ;
- éléments finis affectés sur des mailles 2D principales ;
- éléments finis affectés sur des mailles 2D de bord ;

L'objectif de ce test consiste à s'assurer que toutes les modélisations pouvant être affectées sur un maillage donné conduisent bien au même dimensionnement de ces champs. Dans le cas contraire, le test échoue. 2 « modélisations » sont considérées

- **modélisation A** : comparaison des modélisations `MECANIQUE/3D`, `MECANIQUE/3D/CONTACT`, `THERMIQUE/3D`, `MECANIQUE/3D_HM`
- **modélisation B** : comparaison des modélisations `MECANIQUE/C_PLAN`, `MECANIQUE/C_PLAN/CONTACT`, `MECANIQUE/D_PLAN`, `MECANIQUE/D_PLAN/CONTACT`, `MECANIQUE/AXIS`, `MECANIQUE/AXIS/CONTACT`, `THERMIQUE/PLAN`, `THERMIQUE/AXIS`, `MECANIQUE/D_PLAN_HM`

## 1 Principe du test

---

Le principe de ce test consiste :

- 1.à définir à partir d'un même maillage autant de modèle enrichis (avec l'opérateur `MODI_MODELE_XFEM`) que de modélisations pouvant être affectées sur ce maillage ;
- 2.à s'assurer, en utilisant la procédure `IMPR_CO/NIVEAU=-1 [U4.91.11]`, que les modèles enrichis ainsi créés contiennent tous le même nombre de `cham_elem` produits par les options `TOPOSE` et `TOPOFA` ;
- 3.à s'assurer, toujours en utilisant la procédure `IMPR_CO/NIVEAU=-1`, que chacun de ces `cham_elem` est dimensionné de la même manière d'un modèle enrichi à l'autre.

Ces vérifications qui nécessitent l'usage de python et l'exécution du test en `PAR_LOT = 'NON'`.

## 2 Modélisation A

Il s'agit de comparer, en s'appuyant sur un maillage 3D, les modèles enrichis produits par l'affectation des modélisations : MECANIQUE/3D, MECANIQUE/3D/CONTACT, THERMIQUE/3D, MECANIQUE/3D\_HM.

Avec X-FEM, la modélisation THERMIQUE/3D n'est disponible que pour des éléments linéaires, et la modélisation MECANIQUE/3D\_HM avec des éléments quadratiques.

On compare donc les modèles enrichis produits par l'affectation des modélisations :

- MECANIQUE/3D, MECANIQUE/3D/CONTACT et THERMIQUE/3D, sur un maillage linéaire
- MECANIQUE/3D et MECANIQUE/3D\_HM sur un maillage quadratique

### 2.1 Caractéristiques du maillage linéaire

Le maillage linéaire contient tous les types de mailles linéaires pouvant supporter des éléments finis X-FEM des modélisations MECANIQUE/3D, MECANIQUE/3D/CONTACT, et THERMIQUE/3D. Les fissures sont disposées de telle sorte que tous les éléments X-FEM de la modélisation soient testés. Le maillage, ainsi que les deux fissures considérées (une fissure circulaire et une interface) sont représentées à la figure ci-dessous.

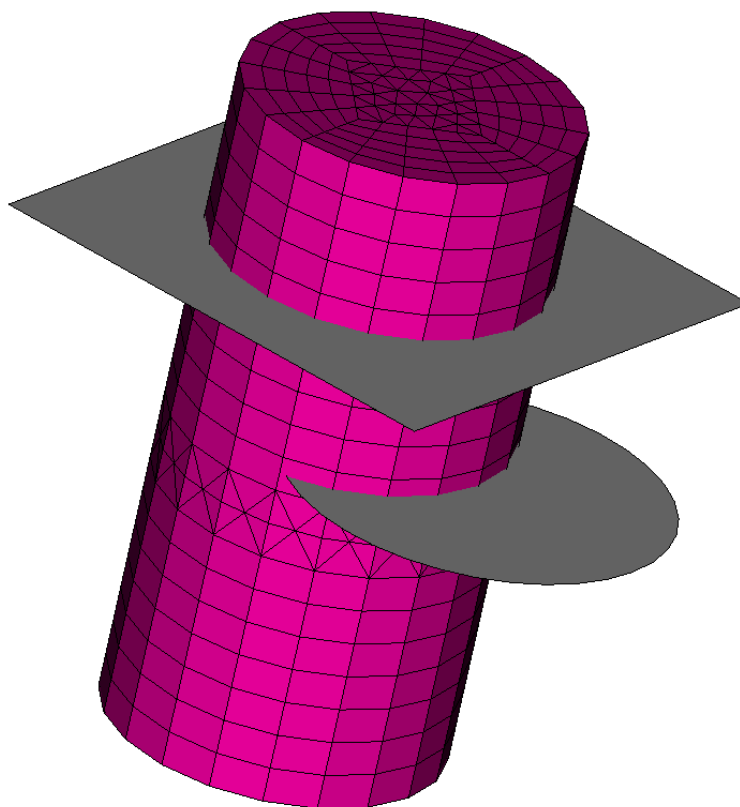

Figure 2.1-a: maillage A linéaire, et localisations des fissures

Les caractéristiques du maillage sont récapitulées dans le tableau ci-dessous.

SEG2	TRIA3	QUAD4	TETRA4	PENTA6	PYRAM5	HEXA8
80	228	540	1988	918	1000	1700

### 2.2 Caractéristiques du maillage quadratique

Le maillage quadratique contient tous les types de mailles quadratiques (sauf les TETRA10) pouvant supporter des éléments finis X-FEM pour la modélisation MECANIQUE/3D\_HM. L'interface est disposée de telle sorte que tous les éléments X-FEM (sauf ceux qui s'appuient sur des mailles TETRA10) de la modélisation MECANIQUE/3D\_HM soient testés (ici on ne considère pas de fissure car les éléments « crack-tip » n'existent pas pour la modélisation MECANIQUE/3D\_HM). Le maillage, ainsi que l'interface sont représentés à la figure ci-dessous.

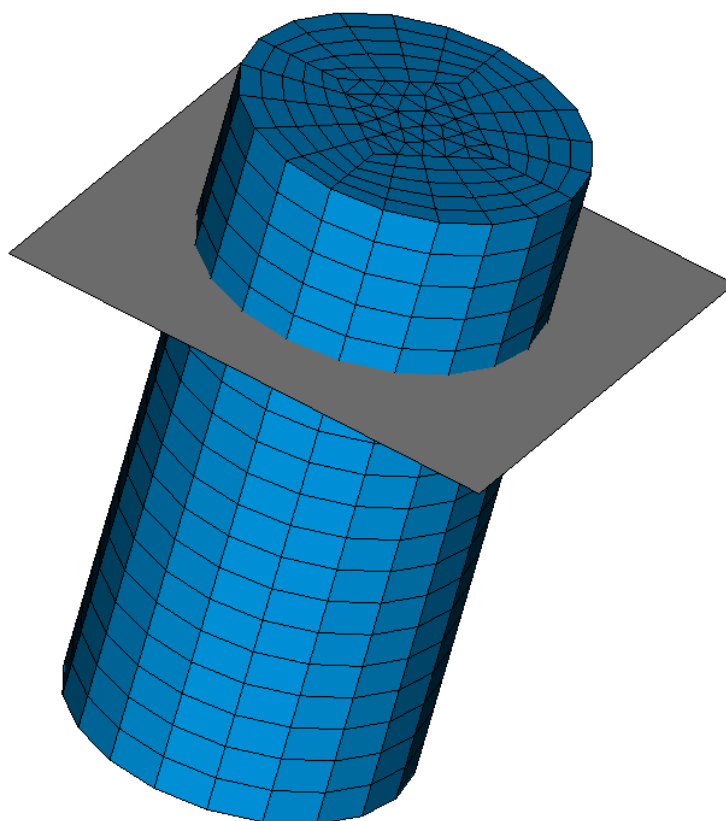

Figure 2.2-a: maillage A quadratique, et localisation de l'interface

Les caractéristiques du maillage sont récapitulées dans le tableau ci-dessous.

SEG3	TRIA6	QUAD8	PENTA15	HEXA20
80	108	580	1026	1900

## 3 Modélisation B

Il s'agit de comparer, en s'appuyant sur un maillage 2D, les modèles enrichis produits par l'affectation des modélisations : MECANIQUE/C\_PLAN, MECANIQUE/C\_PLAN/CONTACT, MECANIQUE/D\_PLAN, MECANIQUE/D\_PLAN/CONTACT, MECANIQUE/AXIS, MECANIQUE/AXIS/CONTACT, THERMIQUE/PLAN, THERMIQUE/AXIS, MECANIQUE/D\_PLAN\_HM.

Avec X-FEM, les modélisations THERMIQUE/PLAN et THERMIQUE/AXIS ne sont disponibles que pour des éléments linéaires, et la modélisation MECANIQUE/D\_PLAN\_HM n'est disponible que pour des éléments quadratiques.

On compare donc les modèles enrichis produits par l'affectation des modélisations :

- MECANIQUE/C\_PLAN, MECANIQUE/C\_PLAN/CONTACT, MECANIQUE/D\_PLAN, MECANIQUE/D\_PLAN/CONTACT, MECANIQUE/AXIS, MECANIQUE/AXIS/CONTACT, THERMIQUE/PLAN, et THERMIQUE/AXIS, sur un maillage linéaire
- MECANIQUE/D\_PLAN et MECANIQUE/D\_PLAN\_HM sur un maillage quadratique

### 3.1 Caractéristiques du maillage linéaire

Le maillage linéaire contient tous les types de mailles linéaires pouvant supporter des éléments finis X-FEM des modélisations MECANIQUE/C\_PLAN, MECANIQUE/C\_PLAN/CONTACT, MECANIQUE/D\_PLAN, MECANIQUE/D\_PLAN/CONTACT, MECANIQUE/AXIS, MECANIQUE/AXIS/CONTACT, THERMIQUE/PLAN, et THERMIQUE/AXIS. Les fissures sont disposées de telle sorte que tous les éléments X-FEM de la modélisation soient testés. Le maillage, ainsi que les 3 fissures considérées sont représentées à la figure ci-dessous.

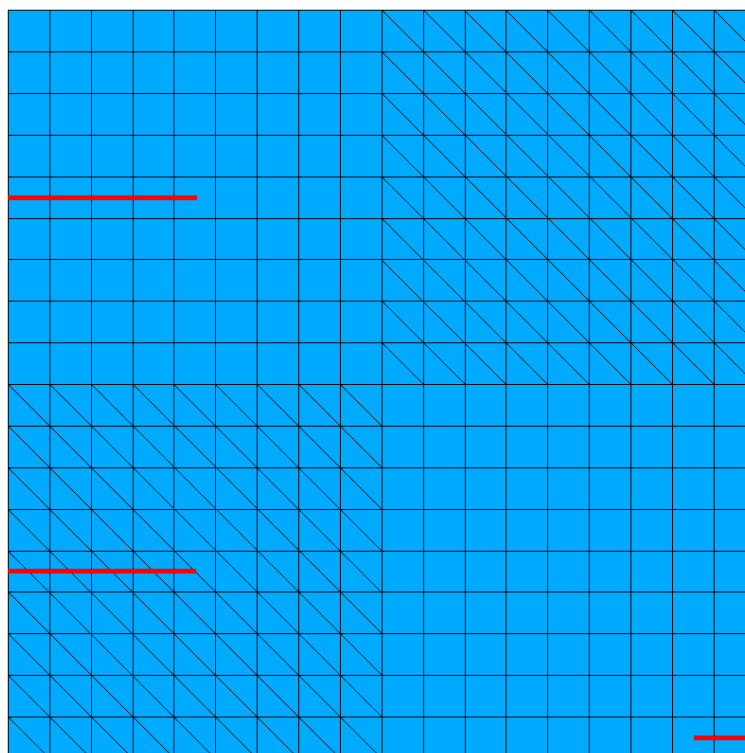

Figure 3.1-a: maillage B linéaire et localisations des fissures

Les caractéristiques du maillage sont récapitulées dans le tableau ci-dessous.

SEG2	TRIA3	QUAD4
------	-------	-------

72	324	162
----	-----	-----

## 3.2 Caractéristiques du maillage quadratique

Le maillage quadratique contient tous les types de mailles linéaires pouvant supporter des éléments finis X-FEM des modélisations MECANIQUE/D\_PLAN\_HM. L'interface est disposée de telle sorte que tous les éléments X-FEM de la modélisation MECANIQUE/D\_PLAN\_HM soient testés (ici on ne considère pas de fissure car les éléments « crack-tip » n'existent pas pour la modélisation MECANIQUE/D\_PLAN\_HM). Le maillage, ainsi que l'interface sont représentés à la figure ci-dessous.

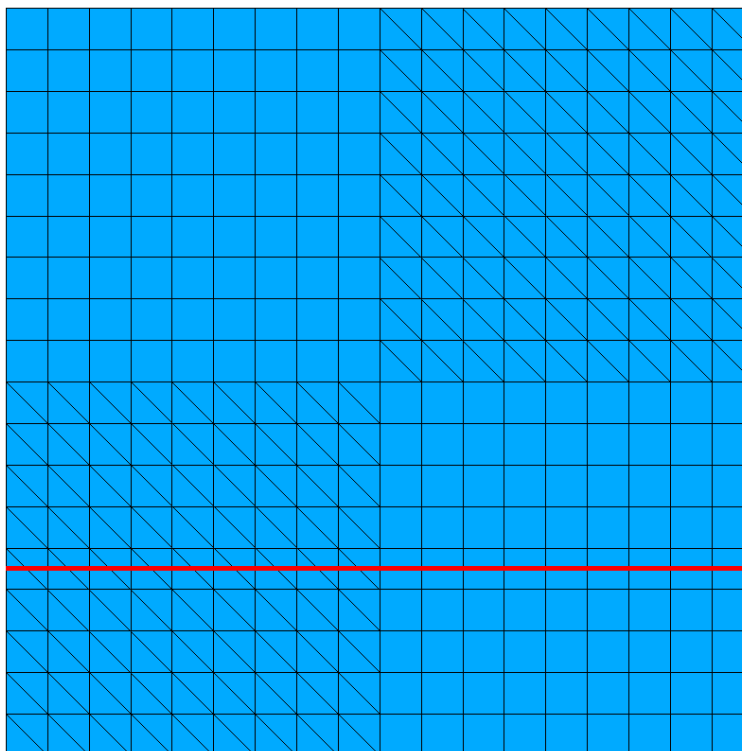

Figure 3.2-a: maillage B quadratique et localisation de l'interface

Les caractéristiques du maillage sont récapitulées dans le tableau ci-dessous.

SEG3	TRIA6	QUAD8
72	324	162